

Wiring diagram / Verdrahtungsdiagramm / Schéma de branchement / Schema elettrico / Diagrama de cableado / Kopplingschema

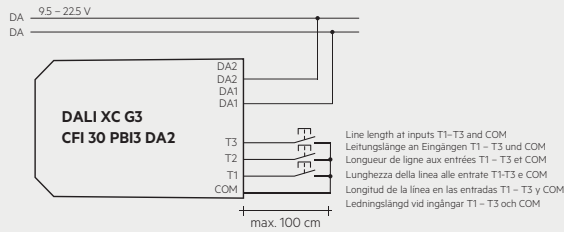

Dimensional drawing / Maßzeichnung / Schéma coté / Disegno dimensionale / Dibujo dimensional / Måttitrning

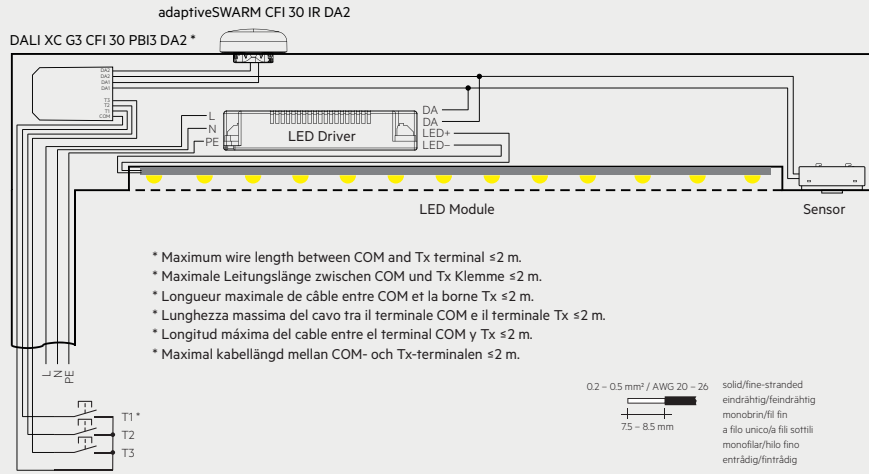
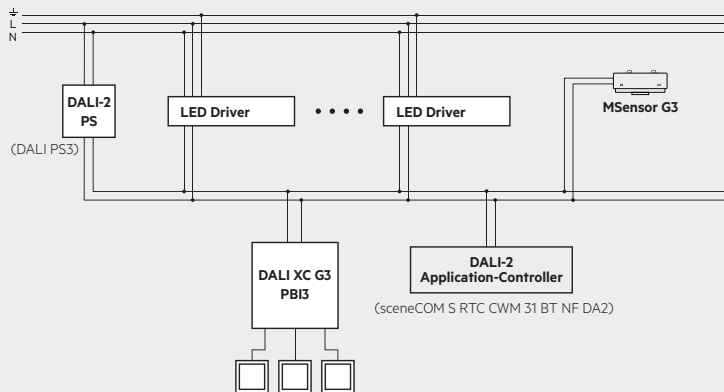
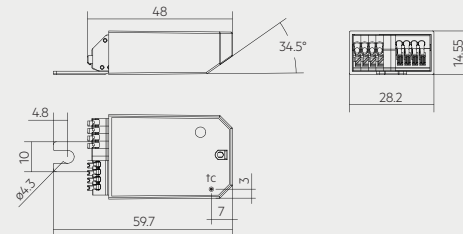

DALI-2 Input controller with 4 independent inputs for floating contacts.



DALI-2 Eingangs-Controller mit 4 unabhängigen Eingängen für potenzialfreie Kontakte.

Technical Data

Supply via	DALI-2
Supply voltage <sup>①</sup>	9.5 - 22.5 V
Current consumption	max. 6 mA
Input	3 momentary switches or relays
Ambient temperature ta	0 ... +65 °C
tc	70 °C
Storage temperature	-25 ... +60 °C
Turn on time	$\leq 6$ s
Humidity	20 ... 90 % (non-condensing)
Type of protection	IP20
Mounting	Luminaire installation
Casing material	Polycarbonate
Casing colour	Light grey, similar to RAL 7035
Dimensions L x W x H	59.7 x 28.2 x 14.6 mm

① Uin acc. IEC 62386-101.

Technische Daten

Versorgung über	DALI-2
Versorgungsspannung <sup>①</sup>	9,5-22,5 V
Stromverbrauch	max. 6 mA
Eingang	3 Taster oder Relais
Umgebungstemperatur ta	0 ... +65 °C
tc	70 °C
Lagertemperatur	-25 ... +60 °C
Einschaltzeit	$\leq 6$ s
Luftfeuchtigkeit	20 ... 90 % (nicht kondensierend)
Schutzart	IP20
Montage	Leuchteneinbau
Gehäusematerial	Polycarbonat
Gehäusefarbe	Hellgrau, ähnlich RAL 7035
Abmessungen L x B x H	59,7 x 28,2 x 14,6 mm

① Uin gem. IEC 62386-101.

Installation

- Device must be installed inside the luminaire.
- Device must not be connected to the mains. It is supplied directly via the DALI-2 signal line.
- The momentary switches are connected directly to the device (potential free contacts) and must not be connected to the mains.
- DALI-2 signals are not SELV. Therefore the same procedures should be applied as working with mains voltage.
- Only one momentary switch each device output.
- Multiple devices can be used on the same DALI-2 network.

Safety instructions

- Installation of this device may only be carried out by specialist staff who have provided proof of their skills.
- The power supply must be switched off before handling the device.
- The relevant safety and accident prevention regulations must be observed.

Areas of application

- The device may only
- be used for the applications specified.
- be used for safe installation in dry, clean environment.
- be installed in such a way that access is only possible using a tool.

Installation

- Das Gerät muss im Inneren der Leuchte installiert werden.
- Das Gerät darf nicht an das Stromnetz angeschlossen werden. Die Stromversorgung erfolgt direkt über die DALI-2-Signalleitung.
- Die Taster werden direkt am Gerät angeschlossen (potenzialfreie Kontakte) und dürfen nicht an das Stromnetz angeschlossen werden.
- DALI-2-Signale sind nicht SELV. Daher gelten dieselben Vorgehensweisen wie bei der Netzspannung.
- Es darf nur ein Taster je Geräteausgang angeschlossen werden.
- Es können mehrere Geräte in einem DALI-2-Netzwerk verwendet werden.

Sicherheitshinweise

- Die Installation dieses Gerätes darf nur durch ausgewiesenes Fachpersonal erfolgen.
- Vor dem Arbeiten am Gerät muss die Stromversorgung ausgeschaltet werden.
- Die geltenden Sicherheits- und Unfallverhütungsvorschriften sind zu beachten.

Einsatzbereich

- Das Gerät darf nur
- für den bestimmungsgemäßen Einsatz verwendet werden.
- fest in trockener und sauberer Umgebung installiert werden.
- so installiert werden, dass ein Zugriff nur mit Werkzeug möglich ist.

**F** Unité de contrôle d'entrée DALI-2 avec 4 entrées indépendantes pour des contacts libres de potentiel.

### Caractéristiques

Alimentation par	DALI-2
Tension d'alimentation <sup>①</sup>	9,5 – 22,5 V
Consommation électrique	max. 6 mA
Entrée	3 boutons-poussoir ou relais
Température ambiante ta	0 ... +65 °C
tc	70 °C
Température de stockage	-25 ... +60 °C
Temps d'allumage	≤ 6 s
Humidité	20 ... 90 % (sans condensation)
Type de protection	IP20
Montage	Intégration dans le luminaire
Matériau du boîtier	Polycarbonate
Couleur du boîtier	Gris clair, similaire à RAL 7035
Dimensions L x l x h	59,7 x 28,2 x 14,6 mm

① Uin acc. IEC 62386-101.

### Instructions pour l'installation

- Le dispositif doit être installé à l'intérieur du luminaire.
- L'appareil ne doit pas être branché au secteur. Il est alimenté directement via la ligne de signal DALI-2.
- Les boutons-poussoir sont reliés directement à l'appareil (contacts libres de potentiel) et ne doivent pas être branchés au secteur.
- Les signaux DALI-2 ne correspondent pas à une TBTS. Les mêmes procédures doivent donc être appliquées que lors d'une utilisation sous tension secteur.
- Un seul bouton-poussoir par sortie de l'appareil.
- Plusieurs appareils peuvent être utilisés sur le même réseau DALI-2.

**I** Controllor d'ingresso DALI-2 con 4 ingressi indipendenti per contatti liberi da potenziale.

### Dati tecnici

Alimentazione tramite	DALI-2
Tensione di alimentazione <sup>①</sup>	9,5 – 22,5 V
Corrente assorbita	max. 6 mA
Ingresso	3 pulsanti o relè
Temperatura ambiente ta	0 ... +65 °C
tc	70 °C
Temperatura di stoccaggio	-25 ... +60 °C
Tempo di accensione	≤ 6 s
Umidità	20 ... 90% (senza formazione di condensa)
Tipo di protezione	IP20
Montaggio	Installazione dipendente
Materiale custodia	Polycarbonato
Colore custodia	Grigio chiaro, equivalente a RAL 7035
Dimensioni L x P x A	59,7 x 28,2 x 14,6 mm

① Uin a norma IEC 62386-101.

### Installazione

- Il dispositivo deve essere installato all'interno dell'apparecchio di illuminazione.
- L'apparecchio non deve essere collegato alla rete elettrica poiché è alimentato direttamente dalla linea di segnale DALI-2.
- I pulsanti sono collegati direttamente all'apparecchio (contatti a potenziale zero) e non devono essere collegati alla rete elettrica.
- I segnali DALI-2 sono diversi da SELV. Pertanto è necessario applicare le stesse procedure utilizzate per la tensione di rete.
- Un solo pulsante per ciascuna uscita apparecchio.
- È possibile utilizzare più apparecchi sulla stessa rete DALI-2.

**ESP** Controlador de entrada DALI-2 con 4 entradas independientes para contactos flotantes.

### Datos técnicos

Alimentación	DALI-2
Tensión nominal de alimentación <sup>①</sup>	9,5 – 22,5 V
Consumo de corriente	Máx. 6 mA
Entrada	3 interruptores o relés
Temperatura ambiente ta	0 ... +65 °C
tc	70 °C
Temperatura de almacenamiento	-25 ... +60 °C
Tiempo de activación	≤ 6 s
Humedad	20 ... 90 % (sin condensación)
Tipo de protección	IP20
Montaje	Empotrado en luminaria
Materiale de carcasa	Polycarbonato
Color de carcasa	Gris claro, similar a RAL 7035
Dimensiones larg. x an. x al.	59,7 x 28,2 x 14,6 mm

① Uin según IEC 62386-101.

### Instalación

- El dispositivo debe instalarse en el interior de la luminaria.
- El dispositivo no debe conectarse a la red eléctrica. Su alimentación se proporciona directamente mediante la línea de señal DALI-2.
- Los interruptores están conectados directamente al dispositivo (contactos libres de potencia) y no deben conectarse a la red eléctrica.
- Las señales DALI-2 no son SELV. Por ello, deben aplicarse los mismos procesos al trabajar con tensión de red.
- Solo un interruptor por cada salida de dispositivo.
- Pueden usarse varios dispositivos en la misma red DALI-2.

**S** DALI-2-ingångsstyrenhet med 4 oberoende ingångar för flytande kontakter.

### Tekniska data

Försörjning via	DALI-2
Matningsspänning <sup>①</sup>	9,5–22,5 V
Strömförbrukning	max. 6 mA
Ingång	3 tryckknappar eller reläer
Omgivningstemperatur ta	0 ... +65 °C
tc	70 °C
Förvaringstemperatur	-25 ... +60 °C
Tillslagstid	≤ 6 s
Luffuktighet	20 ... 90 % (icke-kondenserande)
Typ av skydd	IP20
Montering	Armatyr installation
Höljets material	Polykarbonat
Höljets färg	Ljusgrå, liknande RAL 7035
Mått L x B x H	59,7 x 28,2 x 14,6 mm

① Uin enligt IEC 62386-101.

### Installationsanvisningar

- Enheten måste installeras inuti armaturen.
- Enheten får inte vara ansluten till elnätet. Den försörjs direkt via DALI-2-signallinjen.
- Tryckknapparna ansluts direkt till enheten (potentialfria kontakter) och får inte anslutas till elnätet.
- DALI-2-signalen är inte SELV. Därför bör samma förfaranden tillämpas som vid arbete med nätspänning.
- Endast en tryckknapp för varje enhetsutgång.
- Flera enheter kan användas på samma DALI-2-nätverk.

**Consignes de sécurité**

- L'installation de cet appareil doit uniquement être effectuée par des membres du personnel qualifiés.
- Avant d'effectuer des travaux sur l'appareil, l'alimentation électrique doit être désactivée.
- Les dispositions de sécurité et de prévention des accidents applicables doivent être respectées.

**Avvertenze di sicurezza**

- L'installazione di questo apparecchio può avvenire solo a cura di personale specializzato istruito.
- Prima dei lavori all'apparecchio deve essere spenta l'alimentazione elettrica.
- Devono essere rispettate le norme di sicurezza e antinfortunistiche vigenti.

**Indicaciones de seguridad**

- La instalación de este dispositivo sólo puede llevarse a cabo por personal cualificado.
- Antes de trabajar en el dispositivo, la fuente de alimentación debe estar apagada.
- Se deben respetar las normas de seguridad y de prevención de accidentes vigentes.

**Säkerhetsanvisningar**

- Installation av denna enhet får endast utföras av utbildad och kompetent personal.
- Innan arbeten genomförs på enheten måste strömmen kopplas från.
- Gällande direktiv för säkerhet och förebyggande av olycksfall ska följas.

**Domaine d'application**

L'appareil doit uniquement

- être utilisé pour une utilisation conforme.
- être installé de façon fixe dans un environnement sec et propre.
- être installé de façon à ce qu'un accès soit possible uniquement avec des outils.

**Campo d'impiego**

L'apparecchio può solo

- essere impiegato per l'impiego secondo le disposizioni.
- essere installato in modo fisso in un ambiente asciutto e pulito.
- essere installato in modo che sia possibile accedervi solo con degli strumenti.

**Ámbito de aplicación**

El aparato sólo podrá

- ser utilizado para el uso previsto.
- instalarse en ambiente seco y limpio.
- ser instalado de manera que el acceso solo sea posible con una herramienta.

**Användningsområde**

Enheten får endast

- användas för de angivna användningsområdena.
- användas för säker installation i en torr, ren miljö.
- installeras så att den endast kan nås med hjälp av ett verktyg.