

**EMcLED ONC 250V 1h**

Ausführung BASIC



**Produktbeschreibung**

- \_ Einzelbatterieversorgter Notlicht-LED-Treiber für manuellen Test
- \_ Für LED-Module mit einer Vorwärtsspannung von 50 – 250 V
- \_ „Low profile“-Gehäuse (21 x 30 mm Querschnitt)
- \_ Für Leuchteneinbau
- \_ EM = Emergency
- \_ Nominale Lebensdauer bis zu 50.000 h
- \_ 4 Jahre Garantie (Bedingungen siehe <https://www.tridonic.com/herstellergarantiebedingungen>)

**Eigenschaften**

- \_ Bereitschaftsbetrieb
- \_ 1 h Bemessungsbetriebsdauer
- \_ 3-Pol-Technologie: 2-polige Umschaltung des LED-Moduls und verzögerte Netzzuschaltung für den LED-Treiber
- \_ Automatische Abschaltung des Ausgangs, wenn sich die LED-Last außerhalb des zulässigen Bereichs befindet
- \_ Konstante Ausgangsleistung
- \_ Maximale Lichtleistung für alle LED-Module
- \_ Elektronisches Ladesystem
- \_ Tiefentladeschutz
- \_ Kurzschlussfester Akku-Anschluss
- \_ Verpolungsschutz für Akku mittels 3-Pol-Steckverbindung

**Akkumulatoren**

- \_ Hochtemperaturzellen
- \_ LiFePO4-Akkus
- \_ 26650-Zellen
- \_ 4 – 8 Jahre erwartete Lebensdauer für LiFePO4-Akkus
- \_ 4 Jahr Garantie für LiFePO4-Akkus

**Website**

<http://www.tridonic.com/89801253>



**EMcLED ONC 250V 1h**

Ausführung BASIC

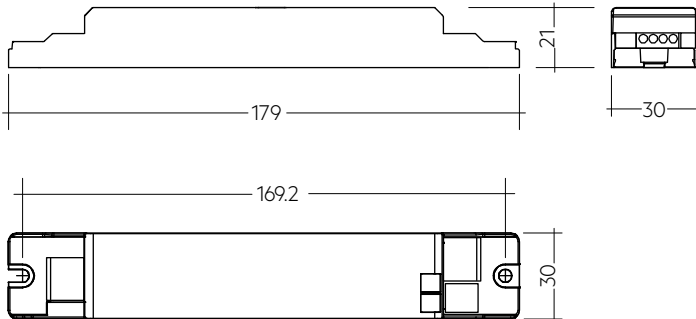

**Bestelldaten**

Typ	Artikelnummer	Bemessungsbetriebsdauer	Verpackung Karton	Verpackung Palette	Gewicht pro Stk.
EMcLED ONC 214 LiFePO4 250V	89801253	1 h	10 Stk.	1.600 Stk.	0,07 kg

**Technische Daten**

Netzspannungsbereich	220 – 240 V
Wechselspannungsbereich	198 – 264 V
Netzfrequenz	50 / 60 Hz
Typ. $\lambda$ (bei 230 V, 50 Hz)	0,65C
Vorwärtsspannungsbereich LED-Modul	50 – 250 V
Ausgangsstrom	Siehe Datenblatt
Startzeit	< 0,5 s ab Erkennung des Notfallereignisses
Überspannungsschutz	320 V (für 48 h)
U-OUT (einschließlich Leerlauf, Kurzschluss und Doppellast)	280 V
Max. Leerlaufspannung	280 V
Akkuladezeit <sup>①</sup>	24 h
Umgebungstemperatur $t_a$	-5 ... +55 °C
Max. Gehäusetemperatur $t_c$	75 °C
Netzspannung-Umschaltswellen	Gemäß EN 60598-2-22
Stoßspannungsfestigkeit (zwischen L - N)	1 kV
Stoßspannungsfestigkeit (zwischen L/N - PE)	2 kV
Schutzart	IP20
Lebensdauer	bis zu 50.000 h
Garantie (Bedingungen siehe www.tridonic.com)	4 Jahr(e)
Abmessungen L x B x H	179 x 30 x 21 mm

**Prüfzeichen**



**Normen**

EN 61347-1, EN 61347-2-13, EN 61347-2-7, EN 55015, EN 61000-3-2, EN 61000-3-3, EN 61547, EN 60068-2-64, EN 60068-2-29, EN 60068-2-30, EN 62384, EN 50172, EN 60598-2-22

**Spezifische technische Daten**

Typ	Akkutechnologie	Bemessungsbetriebsdauer	Typ. $\lambda$ (bei 230 V, 50 Hz)	Typ. Ausgangsleistung P emergency	Netzstrom im Ladebetrieb			Netzleistung im Ladebetrieb		
					Erstladung	Schnellaufladung	Erhaltungsladung	Erstladung	Schnellaufladung	Erhaltungsladung
EMcLED ONC 214 LiFePO4 250V	LiFePO4	1 h	0,65C	4,5 W	20 mA	20 mA	20 / 12 mA	2,9 W	2,9 W	2,9 / 1,4 W

① 12 h Akkuladezeit für 2 h Notlichtfunktion bei Verwendung mit LiFePO4 Akkus.

EMcLED Strain-relief set 240x43x30mm

Zubehör

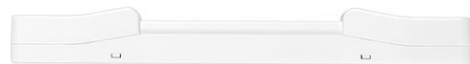

**Produktbeschreibung**

- \_ Optionale Zugentlastung für unabhängige Anwendung
- \_ Erweitert den LED-Treiber in einen vollen Klasse II kompatiblen LED-Treiber (z. B. für Deckeninstallation)
- \_ Leichte und werkzeuglose Montage am LED-Treiber, schraubenlose Kabelklemmkonäle für lange Zugentlastung (240 x 43 x 30 mm)

**Website**

<http://www.tridonic.com/28003813>



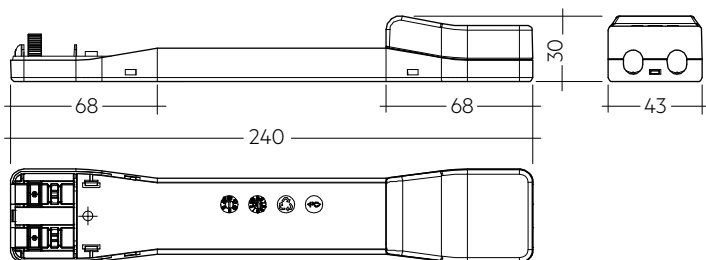

Erlaubter Kabelmanteldurchmesser 2,2 – 9 mm

**Bestelldaten**

Typ	Artikelnummer	Verpackung Karton	Gewicht pro Stk.
EM cLED SR	28003813	10 Stk.	0,08 kg

**Prüfzeichen**



**Statusanzeige grüne LED EM CON**

Zubehör



**Produktbeschreibung**

- \_ Eine grüne LED zeigt an, dass Ladestrom in den Akku fließt
- \_ 0,3 / 1,0 m Kabellänge
- \_ Steckverbindung

**Website**

<http://www.tridonic.com/89800269>



**Bestelldaten**

Typ	Artikelnummer	Verpackung Sack	Verpackung Karton	Gewicht pro Stk.
LED EM grün, 1,0 m CON	89800269	25 Stk.	200 Stk.	0,015 kg
LED EM grün, HO 1,0 m CON	89800271	25 Stk.	200 Stk.	0,015 kg
LED EM grün, 0,6 m CON	89800472	25 Stk.	200 Stk.	0,009 kg
LED EM grün, HO 0,6 m CON	89800473	25 Stk.	200 Stk.	0,009 kg
LED EM grün, 0,3 m CON	89800270	25 Stk.	200 Stk.	0,005 kg
LED EM grün, HO 0,3 m CON	89800272	25 Stk.	200 Stk.	0,005 kg

Verlängerungskabel LiFePO4

Zubehör



**Produktbeschreibung**

- \_ Verlängerungskabel für LiFePO4-Akkus
- \_ Kabellänge 500 mm
- \_ 3-Pol-Steckverbindung

**Website**

<http://www.tridonic.com/28002461>



**Bestelldaten**

Typ	Artikelnummer	Verpackung Sack	Verpackung Karton	Gewicht pro Stk.
EXTENSION CABLE LiFePO4 500mm	28002461	10 Stk.	200 Stk.	0,01 kg

## 1. Normen

- EN 61347-1
- EN 61347-2-13
- EN 61347-2-7
- EN 55015
- EN 61000-3-2
- EN 61000-3-3
- EN 61547
- EN 60068-2-64
- EN 60068-2-29
- EN 60068-2-30
- EN 62384
- gemäß EN 50172
- gemäß EN 60598-2-22

Erklärung Prüfzeichen ©

Doppelte oder verstärkte Isolierung für elektronische LED-Treiber für den Leuchteinbau. Das Betriebsgerät ist zum Schutz vor versehentlichem Kontakt mit unter Spannung stehenden Teilen auf das Leuchtengehäuse angewiesen.

### 1.1 Glühdrahttest

nach EN 61347-1 mit erhöhter Temperatur von 850 °C bestanden.

### 1.2 Isolations- bzw. Spannungsfestigkeitsprüfung von Leuchten

Elektronische LED-Treiber für Lampen sind empfindlich gegenüber hohen Spannungen. Bei der Stückprüfung der Leuchte in der Fertigung muss dies berücksichtigt werden.

Gemäß IEC 60598-1 Anhang Q (nur informativ!) bzw. ENEC 303-Annex A sollte jede ausgelieferte Leuchte einer Isolationsprüfung mit 500 V<sub>DC</sub> während 1 Sekunde unterzogen werden. Diese Prüfspannung wird zwischen den miteinander verbundenen Klemmen von Phase und Nulleiter und der Schutzleiteranschlussklemme angelegt. Der Isolationswiderstand muss dabei mindestens 2 MOhm betragen.

Alternativ zur Isolationswiderstandsmessung beschreibt IEC 60598-1 Anhang Q auch eine Spannungsfestigkeitsprüfung mit 1500 V<sub>AC</sub> (oder 1,414 x 1500 V<sub>DC</sub>).

**Um eine Beschädigung elektronischer LED-Treiber zu vermeiden, wird von dieser Spannungsfestigkeitsprüfung jedoch dringendst abgeraten.**

## 2. Thermische Angaben und Lebensdauer

### 2.1 Lebensdauer

Mittlere Lebensdauer unter Nennbedingungen 50.000 Betriebsstunden bei max 10 % Ausfallwahrscheinlichkeit. Statistische Fehlerrate 0,2% per 1.000 Betriebsstunden.

#### Erwartete Lebensdauer mit LiFePO<sub>4</sub>-Akku

EMcLED ONC 214 LiFePO <sub>4</sub> 250V	t <sub>c</sub>	65 °C	70 °C	75 °C
	Lebensdauer	> 50.000 h	> 50.000 h	> 50.000 h

Das Notlichtbetriebsgerät ist für die oben angegebene Lebensdauer ausgelegt, unter Nennbedingungen mit einer Ausfallwahrscheinlichkeit von kleiner 10 %.

Die Abhängigkeit des Punktes t<sub>c</sub> von der Temperatur t<sub>a</sub> hängt auch vom Design der Leuchte ab. Liegt die gemessene Temperatur t<sub>c</sub> etwa 5 K unter t<sub>a</sub> max., sollte die Temperatur t<sub>a</sub> geprüft und schließlich die kritischen Bauteile (z.B. ELCAP) gemessen werden. Detaillierte Informationen auf Anfrage.

## 3. Installation / Verdrahtung

### 3.1 Verdrahtungsdiagramme

Ein oder mehrere LED-Modul(e) mit einer gesamten Vorwärtsspannung von 50 bis 250 V können an das EM converterLED 250V angeschlossen werden. Diese LED-Module, mit „Emergency“ markiert, werden im Notbetrieb über die zugeordneten Batterien betrieben. Im Netzbetrieb werden alle LED-Module mit dem LED-Treiber betrieben.

**EM converterLED BASIC mit einem LED-Module im Bereitschafts-Notbetrieb**

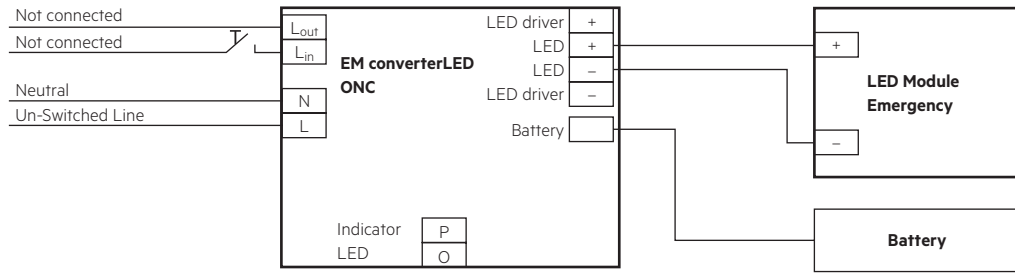

**EM converterLED BASIC mit einem Standard LED-Treiber und einem LED-Module für Netz- und Bereitschafts-Notbetrieb**

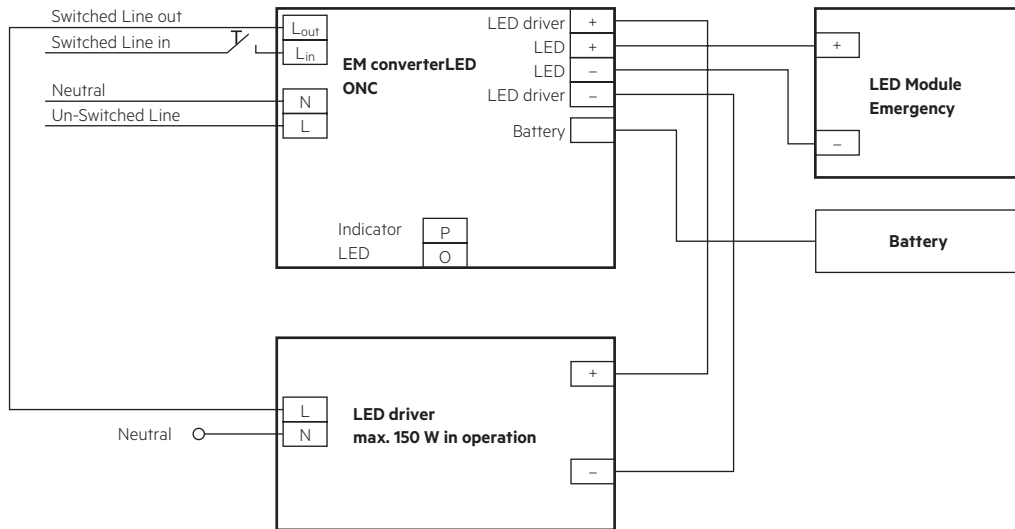

**EM converterLED BASIC mit einem Standard LED-Treiber und LED-Modulen in Serie**

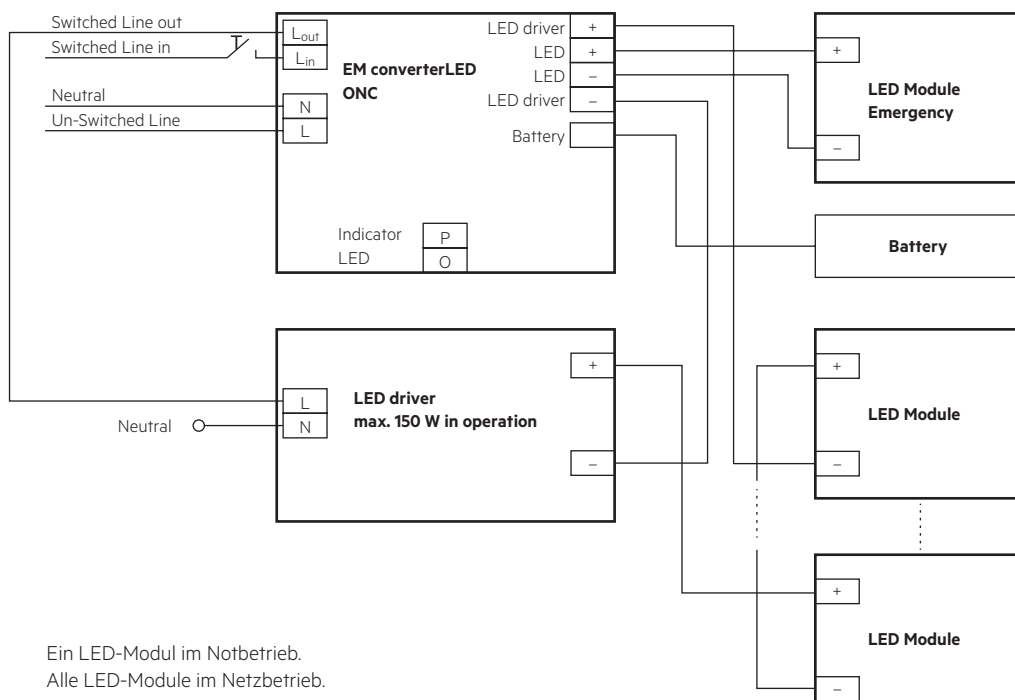

**EM converterLED BASIC mit einem Standard LED-Treiber und parallel betriebenen LED-Modulen**

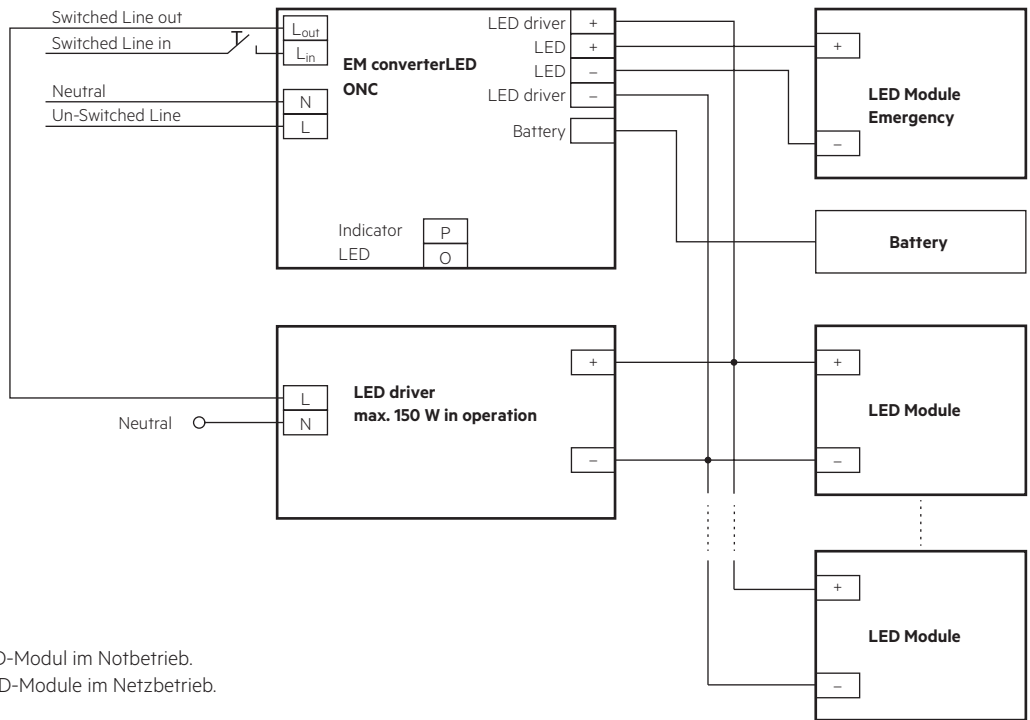

Ein LED-Modul im Notbetrieb.  
Alle LED-Module im Netzbetrieb.

**3.2 Leitungsart und Leitungsquerschnitt**

Zur Verdrahtung kann ein Einzeldrahtleiter mit Leitungsquerschnitt von 0,5 bis 1,5 mm<sup>2</sup> verwendet werden. Für perfekte Funktion der Steckklemme Leitungen 8 – 9 mm abisolieren.

LED-Modul/LED-Treiber/Spannungsversorgung

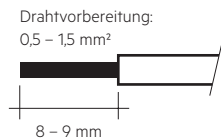

**3.3 Akkuanschluss**

LiFePO<sub>4</sub>: Direkte Verbindung

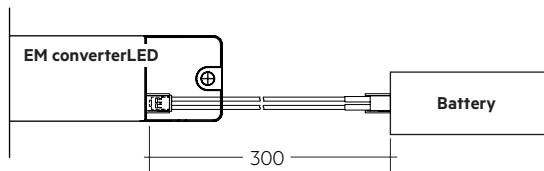

LiFePO<sub>4</sub>: Verbindung mit Verlängerung

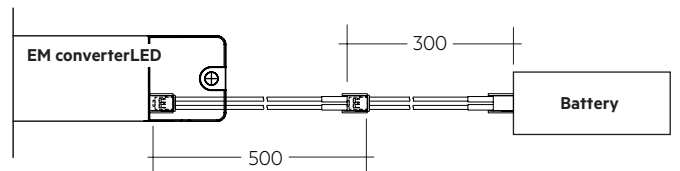

### 3.4 Lösen der Klemmenverdrahtung

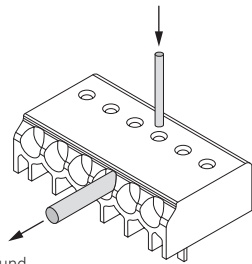

Draht lösen durch Drehen und Ziehen oder Verwendung eines Lösewerkzeugs Ø 1 mm

### 3.5 Verdrahtungsrichtlinien

- Der Ausgang zur LED ist DC, hat aber einen Hochfrequenzanteil. Dies bei der Einhaltung der EMV berücksichtigen.
- Die LED-Leitungen für ein gutes EMV-Verhalten getrennt von den Netz-Anschlüssen und -Leitungen führen.
- Die maximale Leitungslänge an den LED Klemmen ist 3 m. Für ein gutes EMV-Verhalten die LED-Verdrahtung so kurz wie möglich halten.
- Die sekundären Leitungen (LED Modul) für ein gutes EMV-Verhalten parallel führen.
- Die maximale Leitungslänge für den Status LED-Anschluss ist 1 m. Die Verdrahtung der Status LED getrennt von den LED-Leitungen führen, um Störeinkopplungen zu vermeiden.
- Die Akku-Leitungen sind mit 0,5 mm Querschnitt und einer Länge von 0,8 m spezifiziert.
- Die Verdrahtung vor mechanischer Belastung mit scharfkantigen Metallteilen (z.B. Leitungsdurchführung, Leitungshalter, Metallraster, etc.) schützen, um Geräteausfälle durch Masseschlüsse zu vermeiden.

Um sicherzustellen, dass Leuchten mit LED-Notlichtgeräten der EN 55015 für leitungsgebundene Funkstörung im Netz- und Notbetrieb entsprechen, auf die richtige Ausführung der Verdrahtung achten.

In der Leuchte die geschaltete und ungeschaltete Verdrahtung der 50 Hz Spannungsversorgung so kurz wie möglich und in möglichst großem Abstand zur LED-Leitung führen. Eine Durchgangsverdrahtung kann das EMV-Verhalten der Leuchte beeinflussen.

Die max. Länge der LED-Leitungen nicht überschreiten. Es ist zu beachten, dass sich die Länge der Leitungen vom EM converterLED zu den LED-Modulen zu der Länge der Leitungen vom LED-Treiber zum EM converterLED addieren (bezüglich der max. zulässigen Länge der Leitungen des LED-Treibers)(bezüglich der max. zulässigen Länge der Leitungen des LED-Treibers).

### 3.6 Maximale Leitungslänge

LED	3 m (6 m Schleife) <sup>®</sup>
Statusanzeige LED	1 m
Akkus	0,8 m

<sup>®</sup> Hinweis: Die Länge der LED-Leitungen darf nicht überschritten werden. Es ist zu beachten, dass sich die Länge der Leitungen vom EM converterLED zu den LED-Modulen zu der Länge der Leitungen vom LED-Treiber zum EM converterLED addieren (bezüglich der max. zulässigen Länge der Leitungen des LED-Treibers). Alle Leitungen so kurz wie möglich halten.

### 3.7 Verwendung unterschiedlicher Phasen

Die Verwendung unterschiedlicher Phasen für die geschaltete und ungeschaltete Phase ist erlaubt. Bei der Verwendung unterschiedlicher Phasen muss die ungeschaltete Phase zeitgleich mit der geschalteten ausfallen. Dieses Verhalten wird benötigt um eine korrekte Umschaltung in den Notbetrieb zu gewährleisten. Es kann durch ein Relais realisiert werden.

## 4. Mechanische Daten

### 4.1 Gehäuseeigenschaften

- Das Gehäuse wird aus Polycarbonat hergestellt.
- Schutzart: IP20
- Max. Drehmoment für die Befestigungsschrauben: 0,8 Nm

### 4.2 Mechanische Daten Zubehör

LED Statusanzeige

- Grün
- Befestigungsloch mit 6,5 mm Durchmesser, 1 – 1,6 mm Materialstärke
- Leitungslänge 0,3 m / 0,6 m / 1,0 m
- Isolierung ausgelegt für 90 °C
- Steckverbindung

Akku-Anschluss

- Steckverbindung 0,3 m
- Verlängerung 0,5 m

## 5. Elektr. Eigenschaften

### 5.1 Maximale Belastung von Leitungsschutzautomaten

Sicherungsautomat	B10	B13	B16	B20	C10	C13	C16	C20	Einschaltstrom	
Installation Ø	1,5 mm <sup>2</sup>	1,5 mm <sup>2</sup>	1,5 mm <sup>2</sup>	2,5 mm <sup>2</sup>	1,5 mm <sup>2</sup>	1,5 mm <sup>2</sup>	1,5 mm <sup>2</sup>	2,5 mm <sup>2</sup>	$I_{max}$	Pulsdauer
<b>EMcLED ONC 214 LiFePO<sub>4</sub> 250V</b>	90	130	130	130	180	260	260	260	10 A	120 µs

### 5.2 Isolationsmatrix

	Netz	Geschaltete Phase	Akku, LED, Status-LED	LED-Treiber
Netz	-	•	••	••
Geschaltete Phase	•	-	••	••
Akku, LED, Status-LED	••	••	-	•
LED-Treiber	••	••	-	-

• Basisisolierung

•• Doppelte oder verstärkte Isolierung

Bei Verwendung von non-SELV LED-Treibern die Batterie, die LED und die Anzeige-LED in der Leuchte gemäß der U-OUT-Bewertung des LED-Treibers isolieren.

### 5.3 Typ. LED-Strom/Spannungskennlinien

Der LED-Strom im Notbetrieb wird automatisch vom EM converterLED eingestellt, basierend auf der gesamten Vorwärtsspannung der angeschlossenen LED-Module und der zugehörigen Batterie. Der Start der LED im Notbetrieb führt nicht zu einer Stromspitze.

EMcLED ONC 214 LiFePO<sub>4</sub> 250V

Artikelnummer: 89801253

LiFePO<sub>4</sub>-Akku, 3,2 V Akkuspannung

1770 – 1900 mA Akkuentladestrom (Toleranz)

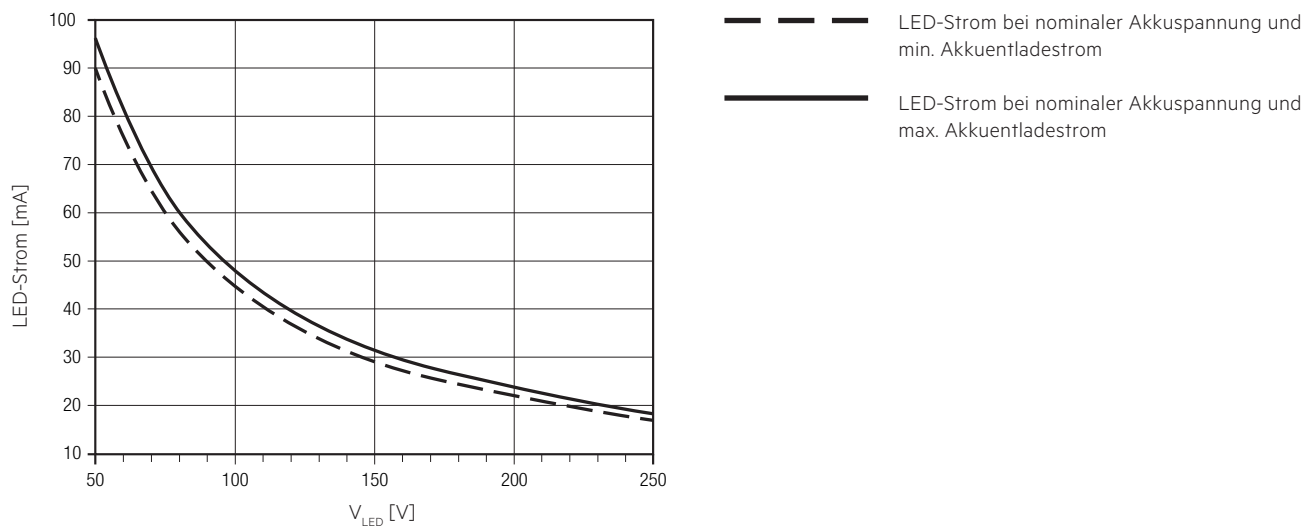

## 5.4 Kompatibilität mit LED-Treiber

Der EM converterLED-Notlicht-LED-Treiber arbeitet mit 3-Pol-Technologie und ist kompatibel mit den meisten LED-Treibern am Markt. Es ist jedoch wichtig zu prüfen, dass die Auslegung des eingesetzten LED-Treibers die unten angeführten Werte nicht überschreitet:

- Der max. erlaubte Ausgangsstrom des verwendeten LED-Treibers beträgt 2 A eff (Bemessungsstrom der Klemmen des EM converterLED) und 2,4 A peak (Bemessungsstrom der Schaltrelais des EM converterLED)
- Der max. erlaubte Einschaltstromstoß des verwendeten LED-Treibers beträgt 60 A peak für 1 ms oder 84 A peak für 255 µs (max. Stromstoßbelastung des Schaltrelais des EM converterLED)
- Die max. erlaubte Ausgangsspannung (U-OUT) des verwendeten LED-Treibers, die am Ausgang des EM converterLED anliegt, beträgt 450 V (Spannungsfestigkeit zwischen benachbarten Kontakten des einzelnen Schaltrelais am EM converterLED-Ausgang)
- Die max. erlaubte LED-Last des verwendeten LED-Treibers beträgt 150 W in Betrieb. Die Last muss durch ein LED-Modul entstehen.

Prüfen Sie die Kompatibilität mit Kurzfunktionstests (Dauer von mehreren Sekunden).

## 6. Funktionen

### 6.1 Statusanzeige-LED

Der Systemstatus wird über eine LED angezeigt.

Hinweis:

Erreicht der Akku nicht die volle Kapazität (3,6 V Akkuspannung) innerhalb von 20 – 24 Stunden, schaltet sich die Statusanzeige-LED ab.

In diesem Fall die Netzspannung trennen und das Gerät für ca. eine Stunde im Notbetrieb betreiben. Danach Netzspannung wieder anschließen und Akku für 24 Stunden laden.

Tritt der Fehler weiterhin auf Akku ersetzen.

## 7. Akkudaten

### 7.1 Auswahl Akku

EMcLED ONC 214 LiFePO4 250V, 1 h

			Typ	EMcLED ONC 214 LiFePO4 250V	
			Artikelnr.	89801253	
			Dauer	1 h	
Technologie und Kapazität	Bauart	Anzahl Zellen	Typ	Artikelnr.	geeigneter Batterietyp
LiFePO <sub>4</sub> 3,3 Ah 26650-Zelle	Soft pack	1 x 1	Accu-LiFePO4 3.3Ah 1S1P	05529134	•

### 7.2 Akkulade- / Akkuentladedaten

EMcLED ONC 214 LiFePO4 250V, 1 h, LiFePO<sub>4</sub>

		Typ	EMcLED ONC 214 LiFePO4 250V
		Artikelnr.	89801253
		Dauer	1 h
Akkuladezeit	Erstladung		24 h
	Schnellaufladung		24 h
	Erhaltungsladung		kontinuierlich und geregelt via Akkuspannung
Ladestrom	Erstladung		250 – 290 mA
	Schnellaufladung		250 – 290 mA
	Erhaltungsladung <sup>①</sup>		250 – 290 mA / 0 mA
Entladestrombereich <sup>②</sup>			1770 - 1900 mA
Ladespannungsbereich <sup>②</sup>			2,0 – 3,65 V pro Zelle
Entladespannungsbereich			3,65 – 2,60 V pro Zelle

<sup>①</sup> Automatisches Aufladen, wenn Akkuspannung unter 3,4 V fällt. Aufladen endet (0 mA) wenn Akkuspannung 3,6 V übersteigt.  
Hinweis: Akku geschützt gegenüber Betrieb bei extremen Temperaturen (Laden stoppt wenn Akkuzellentemperatur < -5 °C oder > 60 °C).  
Der Notlicht-LED-Treiber lädt den Akku nach Ausführen des Tests aus 61347-2-7 CL 22.3 normal auf (abweichende Betriebsbedingungen).

<sup>②</sup> Der Akku wird nicht geladen unter 2,0 V.

<sup>③</sup> Der Entladestrom variiert in Abhängigkeit zur Akkuspannung und der LED-Spannung, um eine konstante Ausgangsleistung aufrechtzuerhalten.

### 7.3 Akkus LiFePO4

#### Kapazität 3,3 Ah

International designation	IFpR 27/67
Akkuspannung/Zelle	3,2 V
Zelltyp	26650
Gehäusetemperaturbereich	
für eine erwartete Lebensdauer von 4 Jahren	+55 °C
Max. Kurzzeit-Akkugehäuse tc-Punkt-Temperatur (reduziert die Lebensdauer)	70 °C
Max. Anzahl Entladezyklen	50 Zyklen gesamt
Max. Lagerdauer	12 Monate bei +5 °C bis +25 °C

Nur Tridonic-Akkus verwenden.

#### **7.4 Verdrahtung Akkus**

Durch Lösen der Steckverbindung auf Akkuseite kann der Inverterbetrieb unterbunden werden.

Informationen zu den Akkus finden Sie im entsprechenden Datenblatt.

#### **7.5 Lagerung, Installation und Inbetriebnahme**

Relevante Informationen zu Lagerbedingungen, Installation und Inbetriebnahme werden in den Akku-Datenblättern bereitgestellt.

### **8. Sonstiges**

#### **8.1 Maximale Anzahl an Schaltzyklen**

EM converterLEDs werden mit 50.000 Netzschaltzyklen des zugehörigen LED-Treibers getestet.

#### **8.2 Akkutausch**

Nach einem Akkutausch und einem anschließenden vollen Ladezyklus (24 h) ist ein Dauertest zwingend erforderlich, um nachzuweisen, dass mit dem neuen Akku die Nenndauer erreicht wird.

#### **8.3 Netz-Transformatoren**

Das EM converterLED enthält keine netzgekoppelten Wicklungen von Transformatoren.

#### **8.4 Zusätzliche Informationen**

Weitere technische Informationen auf [www.tridonic.com](http://www.tridonic.com) → Technische Daten

Lebensdauerangaben sind informativ und stellen keinen Garantieanspruch dar. Keine Garantie wenn das Gerät geöffnet wurde.