

Wandmontage Box

Allgemein



Produktbeschreibung

- _ Wandmontage-Box für das sceneCOM evo Touchpanel
- _ Geeignet für Unterputz-, Hohlraum- und Betoneinbau
- _ IP30

Website

<http://www.tridonic.com/28005695>



Wandmontage Box

Allgemein

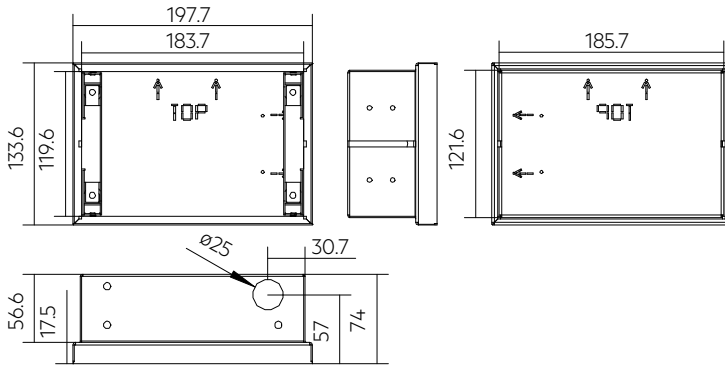

Bestelldaten

Typ	Artikelnummer	Abmessungen L x B x H	Verpackung	Gewicht pro Stk.
sceneCOM evo WMB-Touchpanel	28005695	197,7 x 133,6 x 74 mm	1 Stk.	0,788 kg