

**Driver LC 42W 300-1050mA flexC T SNC4**

Baureihe essence in-track (3-Phasen-System)

**Produktbeschreibung**

- \_ Konstantstrom- / Stromschienen-LED-Treiber
- \_ Kompatible Stromschienen 3-Phasen-System, siehe Datenblatt Kapitel 3.8
- \_ Für Leuchten der Schutzklasse II
- \_ Temperaturschutz gemäß EN 61347-2-13 C5e
- \_ Wählbarer fixer Ausgangsstrom via DIP-Schalter 300, 350, 400, 450, 500, 550, 600, 650, 700, 750, 800, 850, 900, 950, 1000 und 1050 mA (voreingestellter Strom 300 mA)
- \_ Max. Ausgangsleistung 42 W
- \_ Bis zu 91,5 % Effizienz
- \_ Nominale Lebensdauer bis zu 100.000 h
- \_ 5 Jahre Garantie (Bedingungen siehe <https://www.tridonic.com/de/int/services/herstellergarantiebedingungen>)

**Gehäuse-Eigenschaften**

- \_ Gehäuse: Polycarbonat schwarz, weiß oder grau
- \_ Schutzart IP20

**Funktionen**

- \_ Überlastschutz
- \_ Kurzschlusschutz
- \_ Leerlaufschutz

**Typische Anwendung**

- \_ Für Spotlight bei Handels- und Gastronomie-Anwendungen

**Website**

<http://www.tridonic.com/28006021>



Dekorativ



Halle



Boden | Wand



Linear



Freistehend



Downlights



Straße



Spotlights



Fläche

**Driver LC 42W 300-1050mA flexC T SNC4**

Baureihe essence in-track (3-Phasen-System)

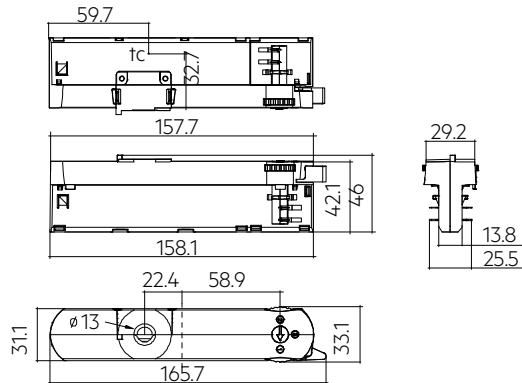
**Bestelldaten**

Typ	Artikelnummer	Farbe	Verpackung Karton	Verpackung Kleinmengen	Gewicht pro Stk.
LC 42/300-1050/42 flexC T-B SNC4	28006021	Schwarz	50 Stk.	2.800 Stk.	0,12 kg
LC 42/300-1050/42 flexC T-W SNC4	28006022	Weiß	50 Stk.	2.800 Stk.	0,12 kg
LC 42/300-1050/42 flexC T-G SNC4	28006023	Grau	50 Stk.	2.800 Stk.	0,12 kg

**Technische Daten**

Netzspannungsbereich	220 – 240 V
Wechselspannungsbereich	198 – 264 V
Max. Eingangsstrom (bei 230 V, 50 Hz, Volllast)	0,23 A
Ableitstrom (bei 230 V, 50 Hz, Volllast)	< 450 µA
Netzfrequenz	50 / 60 Hz
Überspannungsschutz	320 V AC, 48 h
Min. Ausgangsleistung	3 W
Max. Ausgangsleistung	42 W
Typ. Wirkungsgrad (bei 230 V, 50 Hz, Volllast) <sup>①</sup>	91,5 %
λ über gesamten Betriebsbereich (Maximum)	0,98
λ über gesamten Betriebsbereich (Minimum)	0,51C
Ausgangsstromtoleranz <sup>②</sup>	± 5 %
Max. Ausgangsstromspitze <sup>①</sup>	1.136 mA
Max. Ausgangsspannung (U-OUT)	59 V
THD (bei 230 V, 50 Hz, Volllast)	< 15 %
Ausgangsstrom NF Restwelligkeit (< 120 Hz) <sup>②</sup>	± 3 %
Ausgang P_ST_LM (bei Volllast)	≤ 1
Ausgang SVM (bei Volllast)	≤ 0,4
Startzeit (bei 230 V, 50 Hz, Volllast)	< 0,5 s
Abschaltzeit (bei 230 V, 50 Hz, Volllast)	≤ 0,5 s
Haltezeit bei Netzunterbrechung (Ausgang)	0 s
Umgebungstemperatur ta (bei Lebensdauer 50.000 h)	35 °C
Lagertemperatur ts	-25 ... +75 °C
Stoßspannungsfestigkeit (zwischen L - N)	1 kV
Stoßspannungsfestigkeit (zwischen L/N - PE)	2 kV
Stoßspannung ausgangsseitig (gegen PE)	< 0,5 kV
Lebensdauer	bis zu 100.000 h
Garantie (Bedingungen siehe www.tridonic.com)	5 Jahr(e)
Abmessungen L x B x H	165,7 x 46 x 31,1 mm

**Prüfzeichen**

## Spezifische technische Daten

Typ	Ausgangsstrom <sup>③</sup>	Min. Ausgangsspannung <sup>④</sup>	Max. Ausgangsspannung	Max. Ausgangsleistung	Typ. Leistungsaufnahme (bei 230 V, 50 Hz, Vollast)	Typ. Stromaufnahme (bei 230 V, 50 Hz, Vollast)	t <sub>c</sub> Punkt max.	Umgebungstemperatur	I-out select
LC 42/300-1050/42 flexC T-B SNC4	300 mA	10 V	42 V	12,6 W	14,2 W	66 mA	75 °C	-20 ... +35 °C	1=off / 2=off / 3=off / 4=off
LC 42/300-1050/42 flexC T-B SNC4	350 mA	10 V	42 V	14,7 W	16,5 W	76 mA	75 °C	-20 ... +35 °C	1=off / 2=off / 3=off / 4=on
LC 42/300-1050/42 flexC T-B SNC4	400 mA	10 V	42 V	16,8 W	18,9 W	86 mA	75 °C	-20 ... +35 °C	1=off / 2=off / 3=on / 4=off
LC 42/300-1050/42 flexC T-B SNC4	450 mA	10 V	42 V	18,9 W	21,1 W	95 mA	75 °C	-20 ... +35 °C	1=off / 2=off / 3=on / 4=on
LC 42/300-1050/42 flexC T-B SNC4	500 mA	10 V	42 V	21,0 W	23,7 W	106 mA	75 °C	-20 ... +35 °C	1=off / 2=on / 3=off / 4=off
LC 42/300-1050/42 flexC T-B SNC4	550 mA	10 V	42 V	23,1 W	25,8 W	115 mA	75 °C	-20 ... +35 °C	1=off / 2=on / 3=off / 4=on
LC 42/300-1050/42 flexC T-B SNC4	600 mA	10 V	42 V	25,2 W	28,0 W	124 mA	75 °C	-20 ... +35 °C	1=off / 2=on / 3=on / 4=off
LC 42/300-1050/42 flexC T-B SNC4	650 mA	10 V	42 V	27,3 W	29,9 W	132 mA	75 °C	-20 ... +35 °C	1=off / 2=on / 3=on / 4=on
LC 42/300-1050/42 flexC T-B SNC4	700 mA	10 V	42 V	29,4 W	32,4 W	143 mA	75 °C	-20 ... +35 °C	1=on / 2=off / 3=off / 4=off
LC 42/300-1050/42 flexC T-B SNC4	750 mA	10 V	42 V	31,5 W	34,2 W	151 mA	75 °C	-20 ... +35 °C	1=on / 2=off / 3=off / 4=on
LC 42/300-1050/42 flexC T-B SNC4	800 mA	10 V	42 V	33,6 W	36,2 W	160 mA	75 °C	-20 ... +35 °C	1=on / 2=off / 3=on / 4=off
LC 42/300-1050/42 flexC T-B SNC4	850 mA	10 V	40 V	34,0 W	36,7 W	162 mA	75 °C	-20 ... +35 °C	1=on / 2=off / 3=on / 4=on
LC 42/300-1050/42 flexC T-B SNC4	900 mA	10 V	40 V	36,0 W	38,8 W	171 mA	75 °C	-20 ... +35 °C	1=on / 2=on / 3=on / 4=off
LC 42/300-1050/42 flexC T-B SNC4	950 mA	10 V	40 V	38,0 W	40,5 W	177 mA	75 °C	-20 ... +35 °C	1=on / 2=on / 3=off / 4=on
LC 42/300-1050/42 flexC T-B SNC4	1.000 mA	10 V	40 V	40,0 W	42,3 W	185 mA	75 °C	-20 ... +35 °C	1=on / 2=on / 3=on / 4=off
LC 42/300-1050/42 flexC T-B SNC4	1.050 mA	10 V	40 V	42,0 W	43,9 W	192 mA	75 °C	-20 ... +35 °C	1=on / 2=on / 3=on / 4=on
LC 42/300-1050/42 flexC T-W SNC4	300 mA	10 V	42 V	12,6 W	14,2 W	66 mA	75 °C	-20 ... +35 °C	1=off / 2=off / 3=off / 4=off
LC 42/300-1050/42 flexC T-W SNC4	350 mA	10 V	42 V	14,7 W	16,5 W	76 mA	75 °C	-20 ... +35 °C	1=off / 2=off / 3=off / 4=on
LC 42/300-1050/42 flexC T-W SNC4	400 mA	10 V	42 V	16,8 W	18,9 W	86 mA	75 °C	-20 ... +35 °C	1=off / 2=off / 3=on / 4=off
LC 42/300-1050/42 flexC T-W SNC4	450 mA	10 V	42 V	18,9 W	21,1 W	95 mA	75 °C	-20 ... +35 °C	1=off / 2=off / 3=on / 4=on
LC 42/300-1050/42 flexC T-W SNC4	500 mA	10 V	42 V	21,0 W	23,7 W	106 mA	75 °C	-20 ... +35 °C	1=off / 2=on / 3=off / 4=off
LC 42/300-1050/42 flexC T-W SNC4	550 mA	10 V	42 V	23,1 W	25,8 W	115 mA	75 °C	-20 ... +35 °C	1=off / 2=on / 3=off / 4=on
LC 42/300-1050/42 flexC T-W SNC4	600 mA	10 V	42 V	25,2 W	28,0 W	124 mA	75 °C	-20 ... +35 °C	1=off / 2=on / 3=on / 4=off
LC 42/300-1050/42 flexC T-W SNC4	650 mA	10 V	42 V	27,3 W	29,9 W	132 mA	75 °C	-20 ... +35 °C	1=off / 2=on / 3=on / 4=on
LC 42/300-1050/42 flexC T-W SNC4	700 mA	10 V	42 V	29,4 W	32,4 W	143 mA	75 °C	-20 ... +35 °C	1=on / 2=off / 3=off / 4=off
LC 42/300-1050/42 flexC T-W SNC4	750 mA	10 V	42 V	31,5 W	34,2 W	151 mA	75 °C	-20 ... +35 °C	1=on / 2=off / 3=off / 4=on
LC 42/300-1050/42 flexC T-W SNC4	800 mA	10 V	42 V	33,6 W	36,2 W	160 mA	75 °C	-20 ... +35 °C	1=on / 2=off / 3=on / 4=off
LC 42/300-1050/42 flexC T-W SNC4	850 mA	10 V	40 V	34,0 W	36,7 W	162 mA	75 °C	-20 ... +35 °C	1=on / 2=off / 3=on / 4=on
LC 42/300-1050/42 flexC T-W SNC4	900 mA	10 V	40 V	36,0 W	38,8 W	171 mA	75 °C	-20 ... +35 °C	1=on / 2=on / 3=off / 4=off
LC 42/300-1050/42 flexC T-W SNC4	950 mA	10 V	40 V	38,0 W	40,5 W	177 mA	75 °C	-20 ... +35 °C	1=on / 2=on / 3=off / 4=on
LC 42/300-1050/42 flexC T-W SNC4	1.000 mA	10 V	40 V	40,0 W	42,3 W	185 mA	75 °C	-20 ... +35 °C	1=on / 2=on / 3=on / 4=off
LC 42/300-1050/42 flexC T-W SNC4	1.050 mA	10 V	40 V	42,0 W	43,9 W	192 mA	75 °C	-20 ... +35 °C	1=on / 2=on / 3=on / 4=on
LC 42/300-1050/42 flexC T-G SNC4	300 mA	10 V	42 V	12,6 W	14,2 W	66 mA	75 °C	-20 ... +35 °C	1=off / 2=off / 3=off / 4=off
LC 42/300-1050/42 flexC T-G SNC4	350 mA	10 V	42 V	14,7 W	16,5 W	76 mA	75 °C	-20 ... +35 °C	1=off / 2=off / 3=off / 4=on
LC 42/300-1050/42 flexC T-G SNC4	400 mA	10 V	42 V	16,8 W	18,9 W	86 mA	75 °C	-20 ... +35 °C	1=off / 2=off / 3=on / 4=off
LC 42/300-1050/42 flexC T-G SNC4	450 mA	10 V	42 V	18,9 W	21,1 W	95 mA	75 °C	-20 ... +35 °C	1=off / 2=off / 3=on / 4=on
LC 42/300-1050/42 flexC T-G SNC4	500 mA	10 V	42 V	21,0 W	23,7 W	106 mA	75 °C	-20 ... +35 °C	1=off / 2=on / 3=off / 4=off
LC 42/300-1050/42 flexC T-G SNC4	550 mA	10 V	42 V	23,1 W	25,8 W	115 mA	75 °C	-20 ... +35 °C	1=off / 2=on / 3=off / 4=on
LC 42/300-1050/42 flexC T-G SNC4	600 mA	10 V	42 V	25,2 W	28,0 W	124 mA	75 °C	-20 ... +35 °C	1=off / 2=on / 3=on / 4=off
LC 42/300-1050/42 flexC T-G SNC4	650 mA	10 V	42 V	27,3 W	29,9 W	132 mA	75 °C	-20 ... +35 °C	1=off / 2=on / 3=on / 4=on
LC 42/300-1050/42 flexC T-G SNC4	700 mA	10 V	42 V	29,4 W	32,4 W	143 mA	75 °C	-20 ... +35 °C	1=on / 2=off / 3=off / 4=off
LC 42/300-1050/42 flexC T-G SNC4	750 mA	10 V	42 V	31,5 W	34,2 W	151 mA	75 °C	-20 ... +35 °C	1=on / 2=off / 3=off / 4=on
LC 42/300-1050/42 flexC T-G SNC4	800 mA	10 V	42 V	33,6 W	36,2 W	160 mA	75 °C	-20 ... +35 °C	1=on / 2=off / 3=on / 4=off
LC 42/300-1050/42 flexC T-G SNC4	850 mA	10 V	40 V	34,0 W	36,7 W	162 mA	75 °C	-20 ... +35 °C	1=on / 2=off / 3=on / 4=on
LC 42/300-1050/42 flexC T-G SNC4	900 mA	10 V	40 V	36,0 W	38,8 W	171 mA	75 °C	-20 ... +35 °C	1=on / 2=on / 3=off / 4=off
LC 42/300-1050/42 flexC T-G SNC4	950 mA	10 V	40 V	38,0 W	40,5 W	177 mA	75 °C	-20 ... +35 °C	1=on / 2=on / 3=off / 4=on
LC 42/300-1050/42 flexC T-G SNC4	1.000 mA	10 V	40 V	40,0 W	42,3 W	185 mA	75 °C	-20 ... +35 °C	1=on / 2=on / 3=on / 4=off
LC 42/300-1050/42 flexC T-G SNC4	1.050 mA	10 V	40 V	42,0 W	43,9 W	192 mA	75 °C	-20 ... +35 °C	1=on / 2=on / 3=on / 4=on

① Testwert bei max. Strom.

② Testwert bei 25 °C.

③ Ausgangsstrom ist Mittelwert.

④ Gerät arbeitet bis zu einer Ausgangsspannung von 5 V. Es kann nicht garantiert werden, dass die Harmonischen und die EMV innerhalb der Limits bleiben. Dies muss individuell geprüft werden.

## ACU ALU NIPPLE M10x8

Zubehör

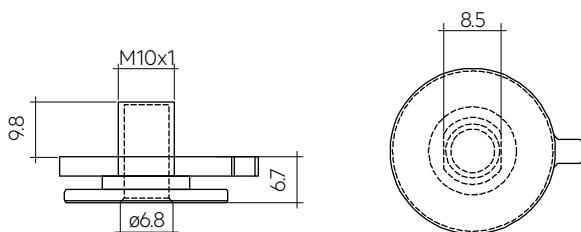
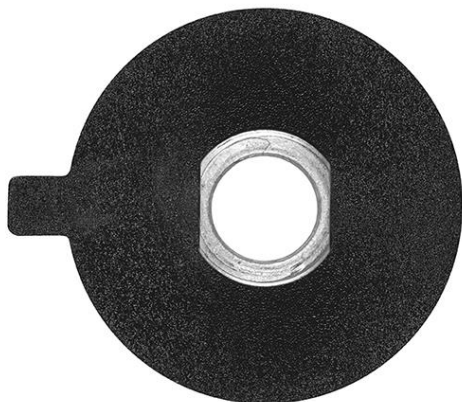
**Produktbeschreibung**

- \_ Optionale Gewindehülse zur Leuchtenmontage
- \_ Passend für M10x8 mm Gewindemutter
- \_ Wir empfehlen, den Nippel und die Stromschiene auf mechanische Weise (mit Schrauben) zu befestigen. Bei Verwendung von Klebstoff besteht die Gefahr, dass sich die Materialeigenschaften verändern und die Kunststoffdichtung und der Nippel zerstört werden.

**Website**

<http://www.tridonic.com/28005589>

**Bestelldaten**

Typ	Artikelnummer	Gewicht pro Stk.
ACU ALU NIPPLE M10x8 BK	28005589	0,005 kg
ACU ALU NIPPLE M10x8 WH	28005590	0,005 kg
ACU ALU NIPPLE M10x8 GR	28005591	0,005 kg

## 1. Normen

EN 55015  
 EN 61000-3-2  
 EN 61000-3-3  
 EN 61347-1  
 EN 61347-2-13  
 EN 61547  
 EN 61000-4-4  
 EN 61000-4-5

### 1.1 Glühdrahttest

Nach EN 61347-1 mit erhöhter Temperatur von 850 °C bestanden.

## 2. Thermische Angaben und Lebensdauer

### 2.1 Erwartete Lebensdauer

Erwartete Lebensdauer			
Typ	$t_a$	25 °C	35 °C
LC 42/300-1050/42 flexC T SNC4	Lebensdauer	> 100.000 h	> 50.000 h

Die LED-Treiber sind für die oben angegebene Lebensdauer ausgelegt, unter Nennbedingungen mit einer Ausfallwahrscheinlichkeit von kleiner 10 %.

Die Temperaturen wurden mit dem Tracktyp PRO-310 des Herstellers Powergear gemessen. Bei Tracks anderer Hersteller können die Temperaturen abweichen.

## 3. Installation / Verdrahtung

### 3.1 Anschlussdiagramm

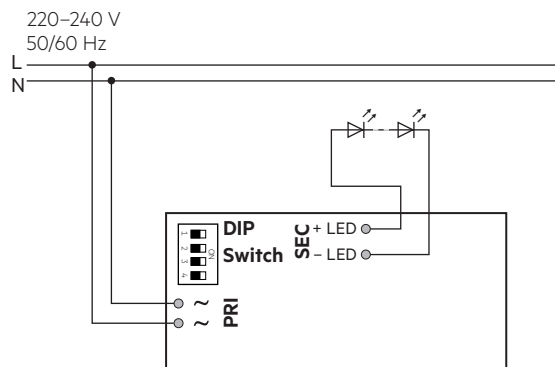

### 3.2 Leitungsart und Leitungsquerschnitt

Zur Verdrahtung Litzendraht mit Aderendhülsen oder Volldraht von 0,5 bis 1,5 mm<sup>2</sup> verwenden.  
 Für perfekte Funktion der Steckklemme Leitungen 8–9 mm abisolieren.  
 Nur einen Draht pro Anschlussklemme verwenden.

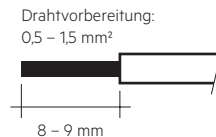

### 3.3 Lösen der Klemmenverdrahtung

Dazu den "Drücker" an der Klemme betätigen und den Draht nach vorne abziehen.

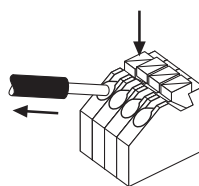

### 3.4 Einbaubedingungen

Trocken; Säurefrei; Ölfrei; Fettfrei. Die am Gerät angegebene maximale Umgebungstemperatur ( $t_a$ ) darf nicht überschritten werden.

### 3.5 Verdrahtungsrichtlinien

- Alle Verbindungen möglichst kurz halten, um gutes EMV-Verhalten zu erreichen.
- Max. Länge der Ausgangsleitungen beträgt 20 cm.
- Sekundäres Schalten ist nicht zulässig.
- Falsche Verdrahtung kann LED-Module zerstören.
- Um Geräteausfälle durch Masseschlüsse zu vermeiden, muss die Verdrahtung vor mechanischer Belastung mit scharfkantigen Metallteilen (z.B. Leitungsdurchführung, Leitungshalter, Metallraster, etc.) geschützt werden.

### 3.6 Austausch LED-Modul

1. Netz aus
2. LED-Modul entfernen
3. 30 Sekunden warten
4. LED-Modul wieder anschließen

Hot-Plug-In oder sekundäres Schalten der LEDs ist nicht erlaubt und kann zu sehr hohem Strom in den LEDs führen.

### 3.7 Leuchtenmontage

Max. erlaubtes Gewicht der gesamten Leuchte: 5 kg (50 N)

### 3.8 Kompatible Stromschienen

Änderungen vorbehalten.

Hersteller	Typ	System	Intrack Gehäusefarbe
Global	XTS11	3P	Schwarz, Weiß, Grau
Stucchi	9000-.../...-ST, 9000A-.../...-ST, 9000-.../...-ST15 9000-.../...-R.	3P	Schwarz, Weiß, Grau
Eutrac	25-106	3P	Schwarz, Weiß, Grau
Unipro	T32B	3P	Schwarz, Weiß, Grau
PowerGEAR	PRO-04X0/PRO-R4X0	3P	Schwarz, Weiß, Grau
ERCO	1079301000	3P	Schwarz, Weiß, Grau
BELINIEGRA	4X	3P	Schwarz, Weiß, Grau

Es wurden Tests mit Stromschienen durchgeführt, die in der ersten Jahreshälfte 2020 am Markt verfügbar waren.



Tridonic hat keine Kontrolle oder Verantwortung für zukünftige oder frühere mögliche Änderungen verschiedener Hersteller, die die Kompatibilität zwischen Schienen und Adaptern beeinträchtigen könnten.

### 3.9 Adaptermontage an der Stromschiene

Den Adapter so in die Stromschiene einstecken, dass der mechanische Schlüssel (A) vom Adapter in der Aussparung (B) an der Schiene zu sitzen kommt. Den Hebel des Drehschließmechanismus (C) um ca. 90° drehen, bis er einrastet. Zum Lösen den Hebel in die entgegengesetzte Richtung drehen.

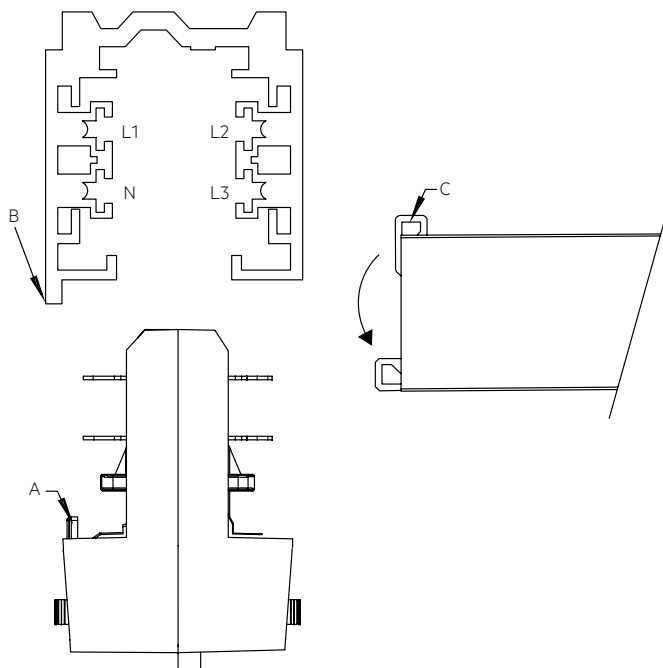
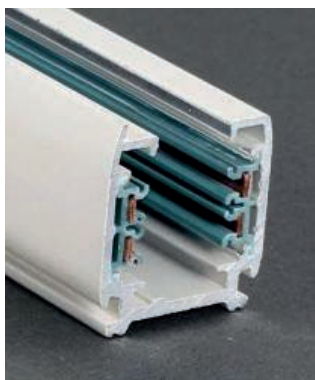

### 3.10 Auswahl der Phase

Wenn die Stromschiene an eine Dreiphasen-Anlage angeschlossen ist, kann ausgewählt werden, über welche Phase der einzelnen Strahler gespeist wird. Dazu den Wahlschalter vom Adapter entsprechend einstellen.

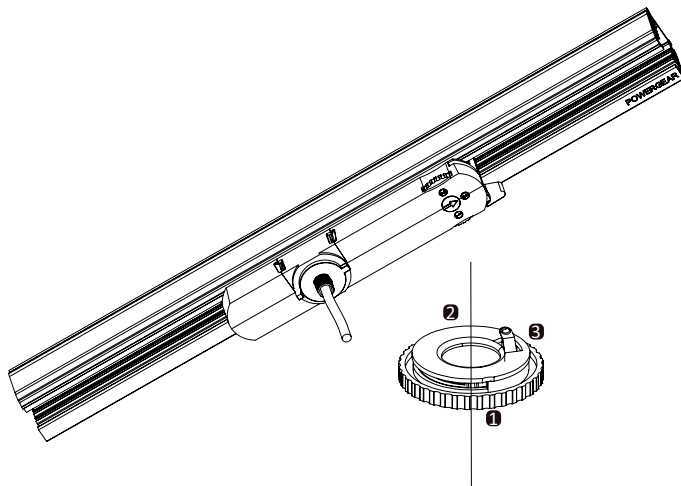

## 3.11 Stromeinstellung



Nur nach Netz-Aus den Strom per DIP-Schlater einstellen.  
Verwendung des DIP-Schalters nur nach Netz-Aus.

**300 mA:** Schalter 1 = Aus, Schalter 2 = Aus, Schalter 3 = Aus, Schalter 4 = Aus

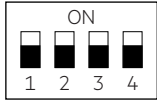

**350 mA:** Schalter 1 = Aus, Schalter 2 = Aus, Schalter 3 = Aus, Schalter 4 = Ein

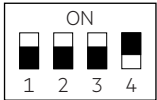

**400 mA:** Schalter 1 = Aus, Schalter 2 = Aus, Schalter 3 = Ein, Schalter 4 = Aus

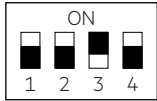

**450 mA:** Schalter 1 = Aus, Schalter 2 = Aus, Schalter 3 = Ein, Schalter 4 = Ein

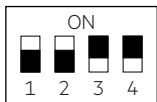

**500 mA:** Schalter 1 = Aus, Schalter 2 = Ein, Schalter 3 = Aus, Schalter 4 = Aus

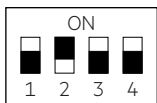

**550 mA:** Schalter 1 = Aus, Schalter 2 = Ein, Schalter 3 = Aus, Schalter 4 = Ein

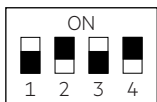

**600 mA:** Schalter 1 = Aus, Schalter 2 = Ein, Schalter 3 = Ein, Schalter 4 = Aus

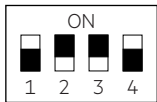

**650 mA:** Schalter 1 = Aus, Schalter 2 = Ein, Schalter 3 = Ein, Schalter 4 = Ein

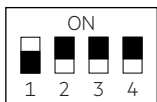

**700 mA:** Schalter 1 = Ein, Schalter 2 = Aus, Schalter 3 = Aus, Schalter 4 = Aus

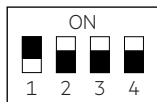

**750 mA:** Schalter 1 = Ein, Schalter 2 = Aus, Schalter 3 = Aus, Schalter 4 = Ein

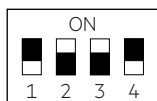

**800 mA:** Schalter 1 = Ein, Schalter 2 = Aus, Schalter 3 = Ein, Schalter 4 = Aus

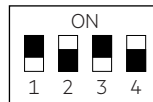

**850 mA:** Schalter 1 = Ein, Schalter 2 = Aus, Schalter 3 = Ein, Schalter 4 = Ein



**900 mA:** Schalter 1 = Ein, Schalter 2 = Ein, Schalter 3 = Aus, Schalter 4 = Aus

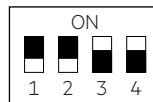

**950 mA:** Schalter 1 = Ein, Schalter 2 = Ein, Schalter 3 = Aus, Schalter 4 = Ein

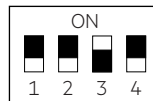

**1000 mA:** Schalter 1 = Ein, Schalter 2 = Ein, Schalter 3 = Ein, Schalter 4 = Aus



**1050 mA:** Schalter 1 = Ein, Schalter 2 = Ein, Schalter 3 = Ein, Schalter 4 = Ein

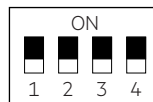

## 4. Elektr. Eigenschaften

### 4.1 Wirkungsgrad in Abhängigkeit von der Last

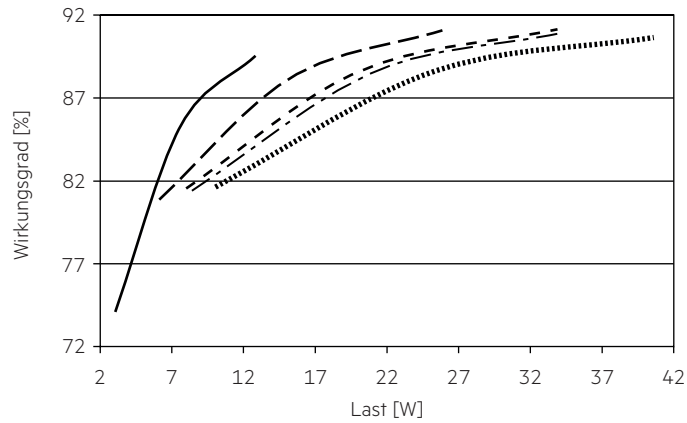

### 4.2 Power Faktor in Abhängigkeit von der Last

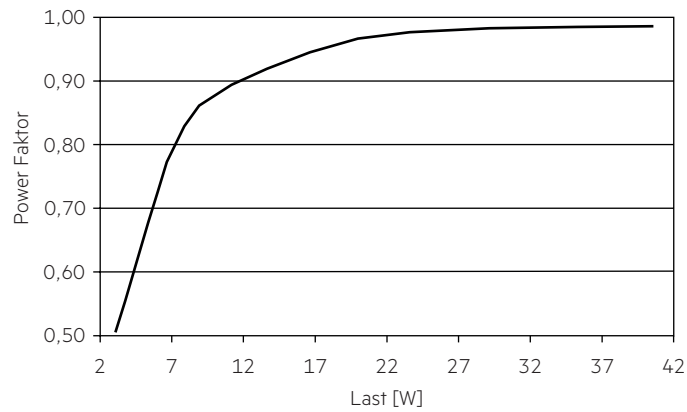

### 4.3 THD in Abhängigkeit von der Last

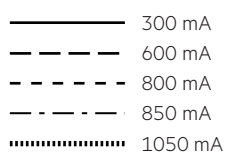
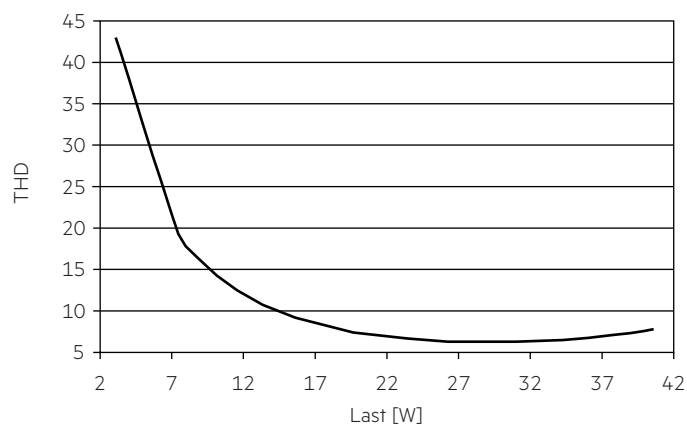

#### 4.6 Maximale Belastung von Leitungsschutzautomaten bezogen auf den Einschaltstrom

Sicherungsautomat	C10	C13	C16	C20	B10	B13	B16	B20	Einschaltstrom	
Installation Ø	1,5 mm <sup>2</sup>	1,5 mm <sup>2</sup>	2,5 mm <sup>2</sup>	2,5 mm <sup>2</sup>	1,5 mm <sup>2</sup>	1,5 mm <sup>2</sup>	2,5 mm <sup>2</sup>	2,5 mm <sup>2</sup>	I <sub>max</sub>	Pulsdauer
<b>LC 42/300-1050/42 flexC T SNC4</b>	57	75	92	115	36	47	57	72	9,5 A	26 µs

Dies sind max. Werte, die aus dem Einschaltstrom berechnet werden! Achten sie darauf, den max. Nenndauerstrom des Leitungsschutzautomaten nicht zu überschreiten. Kalkulation verwendet typische Werte der Leitungsschutzautomaten-Serie ABB S200 als Referenz.

Tatsächliche Werte können je nach verwendeten Leitungsschutzautomatentypen und der Installationsumgebung abweichen.

#### 4.7 Oberwellengehalt des Netzstromes (bei 230 V / 50 Hz und Volllast) in %

	THD	3.	5.	7.	9.	11.
<b>LC 42/300-1050/42 flexC T SNC4</b>	< 15	< 10	< 10	< 7	< 5	< 3

## 5. Funktionen

### 5.1 Verhalten bei Kurzschluss

Bei Kurzschluß am LED Ausgang schaltet der LED-Treiber aus. Nach Behebung des Kurzschlusses erfolgt automatische Rückkehr in den nominalen Betrieb.

### 5.2 Verhalten bei Leerlauf

Der LED-Treiber arbeitet im Burst-Modus, um eine konstante Ausgangsspannung zu liefern, welche es einer Anwendung ermöglicht sicher zu arbeiten auch wenn ein LED-Strang wegen eines Fehlers offen ist.

### 5.3 Überlastschutz

Wird die maximale Last um einen definierten internen Grenzwert überschritten, schützt sich der LED-Treiber selbst und die LED's flackern. Nach Behebung der Überlast erfolgt automatische Rückkehr in den nominalen Betrieb.

## 6. Sonstiges

### 6.1 Isolations- bzw. Spannungsfestigkeitsprüfung von Leuchten

Elektronische Betriebsgeräte für Leuchtmittel sind empfindlich gegenüber hohen Spannungen. Bei der Stückprüfung der Leuchte in der Fertigung muss dies berücksichtigt werden.

Gemäß IEC 60598-1 Anhang Q (nur informativ!) bzw. ENEC 303-Annex A sollte jede ausgelieferte Leuchte einer Isolationsprüfung mit 500 V<sub>DC</sub> während 1 Sekunde unterzogen werden.

Diese Prüfspannung wird zwischen den miteinander verbundenen Klemmen von Phase und Neutralleiter und der Schutzleiteranschlussklemme angelegt. Der Isolationswiderstand muss dabei mindestens 2 MΩ betragen.

Alternativ zur Isolationswiderstandsmessung beschreibt IEC 60598-1 Anhang Q auch eine Spannungsfestigkeitsprüfung mit 1500 V<sub>AC</sub> (oder 1,414 x 1500 V<sub>DC</sub>). Um eine Beschädigung von elektronischen Betriebsgeräten zu vermeiden, wird von dieser Spannungsfestigkeitsprüfung jedoch dringendst abgeraten.

### 6.2 Bedingungen für Lagerung und Betrieb

Luftfeuchtigkeit: 10 % bis max. 95 %, nicht kondensierend (max. 56 Tage/Jahr bei 85 %)

Lagertemperatur: -25 °C bis max. +75 °C

Bevor die Geräte in Betrieb genommen werden, müssen sie sich wieder innerhalb des spezifizierten Temperaturbereiches (ta) befinden.

### 6.3 Maximale Anzahl an Schaltzyklen

Alle LED-Treiber werden mit 50.000 Schaltzyklen geprüft.

### 6.4 Zusätzliche Informationen

Weitere technische Informationen auf [www.tridonic.com](http://www.tridonic.com) → Technische Daten

Lebensdauerangaben sind informativ und stellen keinen Garantieanspruch dar.

Keine Garantie wenn das Gerät geöffnet wurde!