

Driver LC 40W 500-1050mA bDW NFC T EXC3

Baureihe excite NFC in-track



Schwarz (RAL 9005)



Grau (RAL 7035)



Weiß (RAL 9010)

Produktbeschreibung

- _ Kann in Casambi Systeme integriert werden (Casambi Ready)
- _ Dimmbarer Konstantstrom- / Stromschienen-LED-Treiber
- _ Optionales Zubehör ACU ALU NIPPLE M10x1 zur Befestigung des Leuchtenkopfes
- _ Kompatible Stromschienen 3-Phasen-System, siehe Datenblatt Kapitel 3.8
- _ Baut automatisch ein drahtloses Kommunikationsnetzwerk mit bis zu 250 Nodes auf
- _ Dimmbereich von 1 – 100 % (min. 5 mA)
- _ Für Leuchten der Schutzklasse II
- _ Temperaturschutz gemäß EN 61347-2-13 C5e
- _ Ausgangsstrom einstellbar zwischen 500 – 1.050 mA über Nahfeld-Kommunikation (NFC)
- _ Max. Ausgangsleistung 40 W
- _ Bis zu 85 % Effizienz
- _ Leistungsaufnahme im Stand-by < 0,5 W
- _ Nominale Lebensdauer bis zu 100.000 h
- _ 5 Jahre Garantie (Bedingungen siehe <https://www.tridonic.com/herstellergarantiebedingungen>)

Gehäuse-Eigenschaften

- _ Gehäuse: Polycarbonat schwarz, weiß oder grau
- _ Schutzart IP20

Schnittstellen

- _ basicDIM Wireless
- _ Nahfeld-Kommunikation (NFC)

Funktionen

- _ Einstellbarer Ausgangsstrom in 1-mA-Schritten (NFC)
- _ Übertemperaturschutz
- _ Überlastschutz
- _ Kurzschlusschutz
- _ Leerlaufschutz
- _ Schutz gegen Burst-Spannungen 2 kV
- _ Schutz gegen Surge-Spannungen 1 kV (zwischen L und N)

Vorteile

- _ Flexible Konfiguration über companionSUITE (NFC)
- _ Unterstützt NFC Mehrfachprogrammierung (ganze Kartoneinheit)

Typische Anwendung

- _ Für Spotlight bei Handels- und Gastronomie-Anwendungen

Website

<http://www.tridonic.com/28003057>



Spotlights



Downlights



Linear



Fläche



Boden | Wand



Freistehend



Straße



Dekorativ



Halle

Driver LC 40W 500-1050mA bDW NFC T EXC3

Baureihe excite NFC in-track

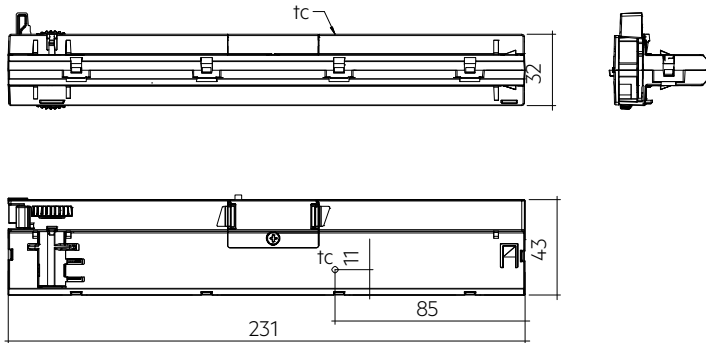

Bestelldaten

Typ	Artikelnummer	Verpackung Karton	Verpackung Palette	Gewicht pro Stk.
LC 40/500-1050/42 bDW NF T-B EXC3	28003057	10 Stk.	1.260 Stk.	0,150 kg
LC 40/500-1050/42 bDW NF T-W EXC3	28003058	10 Stk.	1.260 Stk.	0,150 kg
LC 40/500-1050/42 bDW NF T-G EXC3	28003059	10 Stk.	1.260 Stk.	0,148 kg

Technische Daten

Netzspannungsbereich	220 – 240 V
Wechselspannungsbereich	198 – 264 V
Max. Eingangsstrom (bei 230 V, 50 Hz, Volllast)	0,23 A
Ableitstrom (bei 230 V, 50 Hz, Volllast)	< 700 µA
Netzfrequenz	50 / 60 Hz
Überspannungsschutz	320 V AC, 48 h
Max. Eingangsleistung ^①	49 W
Typ. Leistungsaufnahme (bei 230 V, 50 Hz, Volllast) ^①	46,6 W
Min. Ausgangsleistung	0,07 W
Max. Ausgangsleistung	40 W
Typ. Leistungsaufnahme im Stand-by ^②	< 0,5 W
Typ. Wirkungsgrad (bei 230 V, 50 Hz, Volllast) ^③	85 %
λ (bei 230 V, 50 Hz, Volllast) ^④	0,95
Ausgangsstromtoleranz ^⑤	± 5 %
Max. Ausgangsstromspitze ^④	≤ Ausgangsstrom + 20 %
Max. Ausgangsspannung (U-OUT)	60 V
THD (bei 230 V, 50 Hz, Volllast) ^①	< 10 %
Ausgangsstrom NF Restwelligkeit (< 120 Hz)	± 3 %
Ausgang P_ST_LM (bei Volllast)	≤ 1
Ausgang SVM (bei Volllast)	≤ 0,4
Startzeit (bei 230 V, 50 Hz, Volllast)	< 0,66 s
Abschaltzeit (bei 230 V, 50 Hz, Volllast)	≤ 0,03 s
Haltezeit bei Netzunterbrechung (Ausgang)	0 s
Dimmbereich	1 – 100 %
Umgebungstemperatur ta (bei Lebensdauer 100.000 h)	25 °C
Lagertemperatur ts	-40 ... +80 °C
Stoßspannungsfestigkeit (zwischen L - N)	1 kV
Betriebsfrequenz Funk Transceiver	2,4 – 2,483 GHz
Max. Ausgangsleistung Funk Transceiver (E.R.I.P.) ^⑥	< + 20 dBm
Lebensdauer	bis zu 100.000 h
Garantie (Bedingungen siehe www.tridonic.com)	5 Jahr(e)
Abmessungen L x B x H	231 x 32 x 43 mm

Prüfzeichen



Normen

EN 55015, EN 61000-3-2, EN 61000-3-3, EN 61000-4-4, EN 61000-4-5, EN 61347-1, EN 61347-2-13, EN 61547, EN 62384, EN 62386 (gemäß DALI standard V1), ETSI EN 300 330, ETSI EN 301 489-1, ETSI EN 301 489-3, ETSI EN 300 328, ETSI EN 301 489-17

Spezifische technische Daten

Typ	Ausgangsstrom ^①	Min. Ausgangsspannung ^②	Max. Ausgangsspannung	Max. Ausgangsleistung	Typ. Leistungsaufnahme (bei 230 V, 50 Hz, Vollast)	Typ. Stromaufnahme (bei 230 V, 50 Hz, Vollast)	t _c Punkt max.	Umgebungstemperatur t _a
LC 40/500-1050/42 bDW NF T-B EXC3	500 mA	14 V	42,0 V	21,0 W	25,0 W	99 mA	80 °C	-20 ... +35 °C
LC 40/500-1050/42 bDW NF T-B EXC3	600 mA	14 V	42,0 V	25,2 W	30,0 W	117 mA	80 °C	-20 ... +35 °C
LC 40/500-1050/42 bDW NF T-B EXC3	700 mA	14 V	42,0 V	29,4 W	34,6 W	134 mA	80 °C	-20 ... +35 °C
LC 40/500-1050/42 bDW NF T-B EXC3	800 mA	14 V	42,0 V	33,6 W	38,9 W	150 mA	80 °C	-20 ... +35 °C
LC 40/500-1050/42 bDW NF T-B EXC3	900 mA	14 V	42,0 V	37,8 W	43,5 W	167 mA	80 °C	-20 ... +35 °C
LC 40/500-1050/42 bDW NF T-B EXC3	1.050 mA	14 V	38,1 V	40,0 W	46,6 W	179 mA	80 °C	-20 ... +35 °C
LC 40/500-1050/42 bDW NF T-W EXC3	500 mA	14 V	42,0 V	21,0 W	25,0 W	99 mA	80 °C	-20 ... +35 °C
LC 40/500-1050/42 bDW NF T-W EXC3	600 mA	14 V	42,0 V	25,2 W	30,0 W	117 mA	80 °C	-20 ... +35 °C
LC 40/500-1050/42 bDW NF T-W EXC3	700 mA	14 V	42,0 V	29,4 W	34,6 W	134 mA	80 °C	-20 ... +35 °C
LC 40/500-1050/42 bDW NF T-W EXC3	800 mA	14 V	42,0 V	33,6 W	38,9 W	150 mA	80 °C	-20 ... +35 °C
LC 40/500-1050/42 bDW NF T-W EXC3	900 mA	14 V	42,0 V	37,8 W	43,5 W	167 mA	80 °C	-20 ... +35 °C
LC 40/500-1050/42 bDW NF T-W EXC3	1.050 mA	14 V	38,1 V	40,0 W	46,6 W	179 mA	80 °C	-20 ... +35 °C
LC 40/500-1050/42 bDW NF T-G EXC3	500 mA	14 V	42,0 V	21,0 W	25,0 W	99 mA	80 °C	-20 ... +35 °C
LC 40/500-1050/42 bDW NF T-G EXC3	600 mA	14 V	42,0 V	25,2 W	30,0 W	117 mA	80 °C	-20 ... +35 °C
LC 40/500-1050/42 bDW NF T-G EXC3	700 mA	14 V	42,0 V	29,4 W	34,6 W	134 mA	80 °C	-20 ... +35 °C
LC 40/500-1050/42 bDW NF T-G EXC3	800 mA	14 V	42,0 V	33,6 W	38,9 W	150 mA	80 °C	-20 ... +35 °C
LC 40/500-1050/42 bDW NF T-G EXC3	900 mA	14 V	42,0 V	37,8 W	43,5 W	167 mA	80 °C	-20 ... +35 °C
LC 40/500-1050/42 bDW NF T-G EXC3	1.050 mA	14 V	38,1 V	40,0 W	46,6 W	179 mA	80 °C	-20 ... +35 °C

① Testwert bei 1.050 mA.

② Abhängig vom basicDIM Wireless Datenverkehr.

③ Ausgangsstrom ist Mittelwert.

④ Testwert bei 25 °C.

⑤ E.I.R.P.: Equivalent Isotropically Radiated Power (Äquivalente Isotrope Strahlungsleistung).

⑥ Gerät arbeitet bis zu einer Ausgangsspannung von 4 V. Es kann nicht garantiert werden, dass die Harmonischen und die EMV innerhalb der Limits bleiben. Dies muss individuell geprüft werden.

ACU ALU NIPPLE M10x1

Zubehör

**Produktbeschreibung**

- _ Optionale Gewindehülse zur Leuchtenmontage
- _ Passend für S-9009/D-M10 Gewindemutter
- _ Weiteres Montagezubehör wie M13x1 bei AAG Stucchi (<http://www.aagstucchi.it/en/>) erhältlich

Website

<http://www.tridonic.com/28002398>

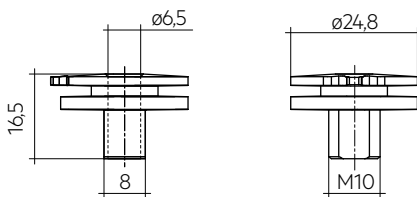
**Bestelldaten**

Typ	Artikelnummer	Verpackung Sack	Gewicht pro Stk.
ACU ALU NIPPLE M10x1	28002398	100 Stk.	0,007 kg

1. Normen

EN 55015
 EN 61000-3-2
 EN 61000-3-3
 EN 61000-4-4
 EN 61000-4-5
 EN 61347-1
 EN 61347-2-13
 EN 61547
 EN 62384
 EN 62386
 ETSI EN 300 330
 ETSI EN 301 489-1
 ETSI EN 301 489-3
 ETSI EN 300 328
 ETSI EN 301 489-17

1.1 Glühdrahttest

nach EN 61347-1 mit erhöhter Temperatur von 850 °C bestanden (Grau RAL 7035 / Weiß RAL 9010).

nach EN 61347-1 mit erhöhter Temperatur von 750 °C bestanden (Schwarz RAL 9005).

2. Thermische Angaben und Lebensdauer

2.1 Erwartete Lebensdauer

Erwartete Lebensdauer

Typ	ta	25 °C	35 °C
LC 40/500-1050/42 bDW NF T EXC3	Lebensdauer	100.000 h	50.000 h

^① Testerwert bei max. Ausgangsspannung.

Die LED-Treiber sind für die oben angegebene Lebensdauer ausgelegt, unter Nennbedingungen mit einer Ausfallwahrscheinlichkeit von kleiner 10 %.

3. Installation / Verdrahtung

3.1 Anschlussdiagramm

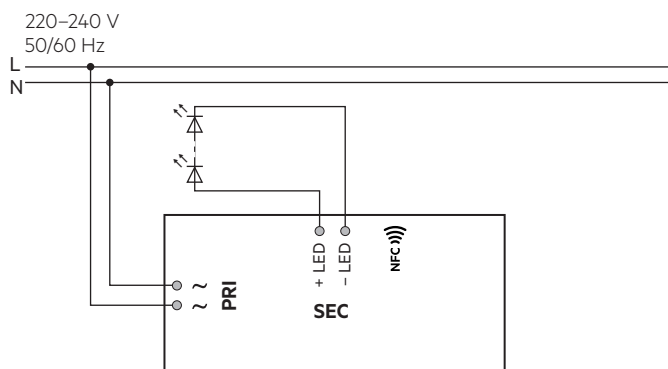

3.2 Leitungsart und Leitungsquerschnitt

Zur Verdrahtung Litzendraht mit Aderendhülsen oder Volldraht von 0,2 bis 0,5 mm² verwenden.

Für perfekte Funktion der Steckklemme Leitungen 8,5–9,5 mm abisolieren. Nur einen Draht pro Anschlussklemme verwenden.

Drahtvorbereitung:
0,2 – 0,5 mm²

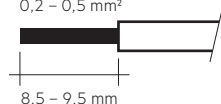

Datenblatt 12/23-LC820-13

Änderungen vorbehalten. Angaben ohne Gewähr.

3.3 Lösen der Klemmenverdrahtung

Dazu den "Drücker" an der Klemme betätigen und den Draht nach vorne abziehen.

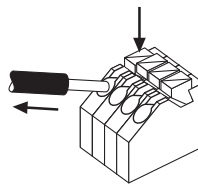

3.4 Einbaubedingungen

Trocken; Säurefrei; Ölfrei; Fettfrei. Die am Gerät angegebene maximale Umgebungstemperatur (ta) darf nicht überschritten werden.

3.5 Verdrahtungsrichtlinien

- Alle Verbindungen möglichst kurz halten, um gutes EMV-Verhalten zu erreichen.
- Max. Länge der Ausgangsleitungen beträgt 20 cm.
- Sekundäres Schalten ist nicht zulässig.
- Falsche Verdrahtung kann LED-Module zerstören.
- Um Geräteausfälle durch Masseschlüsse zu vermeiden, muss die Verdrahtung vor mechanischer Belastung mit scharfkantigen Metallteilen (z.B. Leitungsdurchführung, Leitungshalter, Metallraster, etc.) geschützt werden.

3.6 Austausch LED-Modul

1. Netz aus
2. LED-Modul entfernen
3. 10 Sekunden warten
4. LED-Modul wieder anschließen

Hot-Plug-In oder sekundäres Schalten der LEDs ist nicht erlaubt und kann zu sehr hohem Strom in den LEDs führen.

3.7 Leuchtenmontage

Max. erlaubtes Gewicht der gesamten Leuchte: 5 kg (50 N).

Gültig für den horizontale Einbau der Schiene.

Für vertikalen Einbau bitte mit Tridonic abklären.

3.8 Kompatible Stromschienen

Änderungen vorbehalten.

Hersteller	Typ	System	Intrack Gehäusefarbe
EUTRAC	25-XX-XX / 26-XX-XX	3P	Schwarz, Weiß, Grau
iGuzzini	6771-6774	3P	Schwarz, Weiß, Grau
iGuzzini	6779-6782	3P	Schwarz, Weiß, Grau
IVELA	7501 / 7511 / 7512	3P	Schwarz, Weiß, Grau
LUMISYS UNIPRO	T32 / T33 /34	3P	Schwarz, Weiß, Grau
LUMISYS UNIPRO	T32F / T33F /34F	3P	Schwarz, Weiß, Grau
NORDIC ALUMINIUM	GLOBAL Trac Pro XTS 4xxx	3P	Schwarz, Weiß, Grau
NORDIC ALUMINIUM	GLOBAL Trac Pro XTSF 4xxx	3P	Schwarz, Weiß, Grau
ZUMTOBEL	S280...	3P	Schwarz, Weiß, Grau
ERCO	783...	3P	Schwarz, Weiß, Grau
SIDE	25101	3P	Schwarz, Weiß, Grau
PHILIPS	RCS350 3C	3P	Schwarz, Weiß, Grau
FOSNOVA	OMNITRACK	3P	Schwarz, Weiß, Grau
Stucchi	ONETRACK	3P	Schwarz, Weiß, Grau
Powergear	PRO-0610	3P	Schwarz, Weiß, Grau
Unipro	T32W	3P	Schwarz, Weiß, Grau
Unipro	T32FW	3P	Schwarz, Weiß, Grau

Es wurden Tests mit Stromschienen durchgeführt, die in der ersten Jahreshälfte 2020 am Markt verfügbar waren.



Tridonic hat keine Kontrolle oder Verantwortung für zukünftige oder frühere mögliche Änderungen verschiedener Hersteller, die die Kompatibilität zwischen Schienen und Adaptern beeinträchtigen könnten.

3.9 Isolierung zwischen den Klemmen

Isolierung	Netz	-LED / +LED
Netz	-	doppelt
-LED / +LED	doppelt	-

einfach ... entspricht einer Basisisolierung.
doppelt ... entspricht einer doppelten oder verstärkten Isolierung.

3.10 Adaptermontage an der Stromschiene

Den Adapter so in die Stromschiene einstecken, dass der mechanische Schlüssel (A) vom Adapter in der Aussparung (B) an der Schiene zu sitzen kommt. Den Hebel des Drehschließmechanismus (C) um ca. 90° drehen, bis er einrastet. Zum Lösen den Hebel in die entgegengesetzte Richtung drehen.

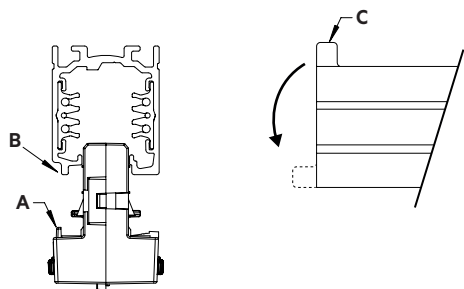

3.11 Auswahl der Phase

Wenn die Stromschiene an eine Dreiphasen-Anlage angeschlossen ist, kann ausgewählt werden, über welche Phase der einzelnen Strahler gespeist wird. Dazu den Wahlschalter (A) vom Adapter entsprechend einstellen.

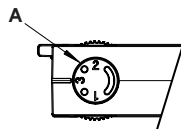

4. Elektr. Eigenschaften

4.1 Arbeitsfenster

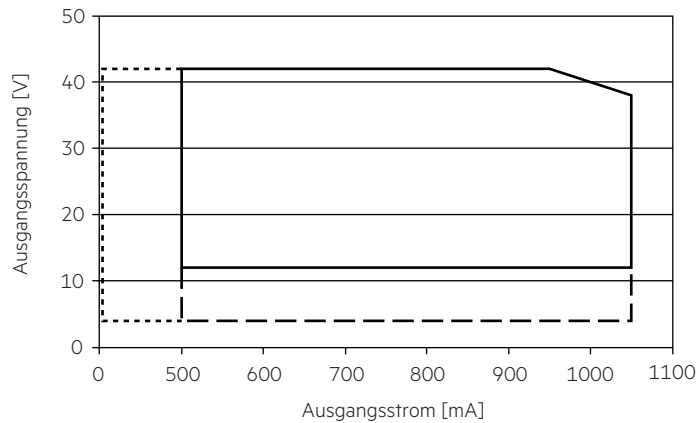

- Arbeitsfenster
- - - Arbeitsfenster gedimmt
- · - · - Arbeitsfenster 4 V

Gerät arbeitet bis zu einer Ausgangsspannung von 4 V. Es kann nicht garantiert werden, dass die Harmonischen und die EMV innerhalb der Limits bleiben. Dies muss individuell geprüft werden.

4.2 Wirkungsgrad in Abhängigkeit von der Last

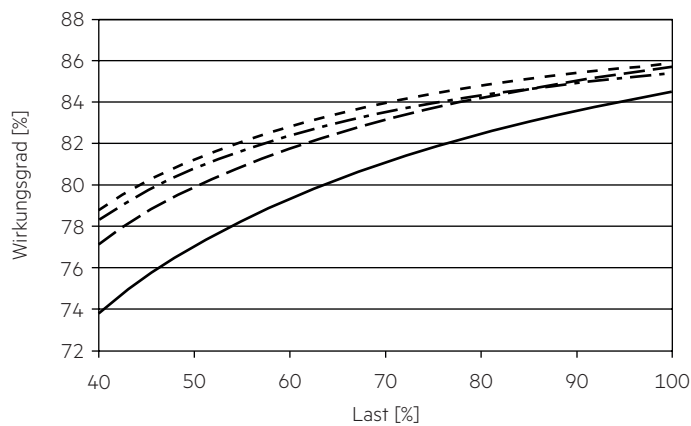

4.3 Power Faktor in Abhängigkeit von der Last

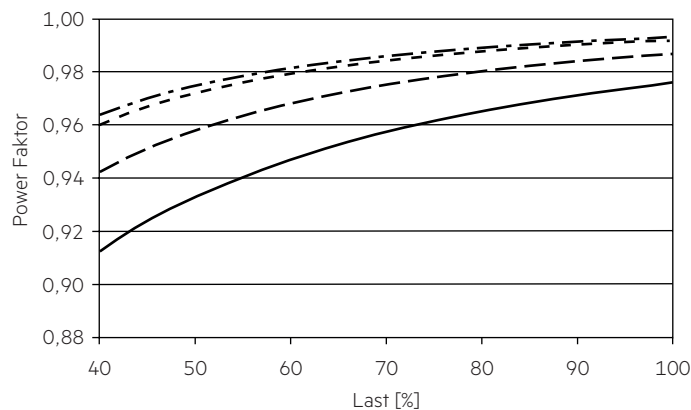

4.4 Eingangsleistung in Abhängigkeit von der Last

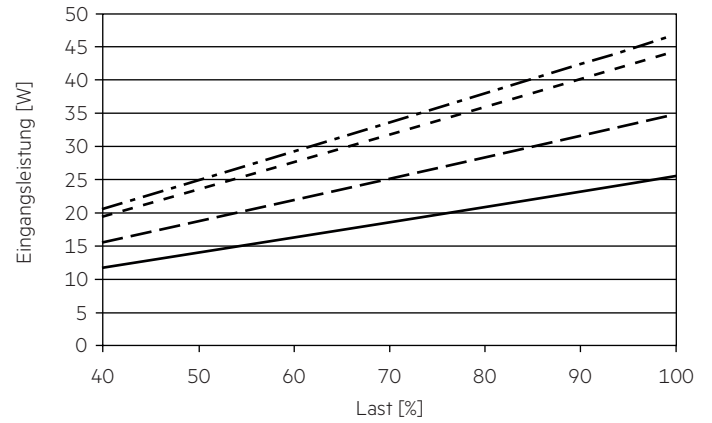

4.5 Eingangsstrom in Abhängigkeit von der Last

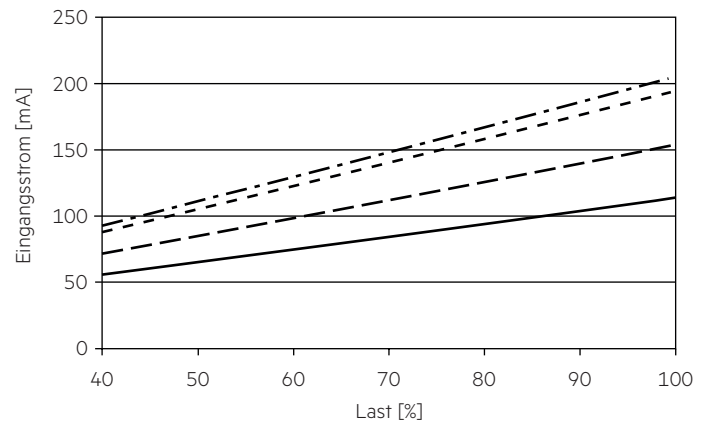

4.6 THD in Abhängigkeit von der Last

THD ohne Oberwellen < 5 mA (0,6 %) des Eingangsstromes:

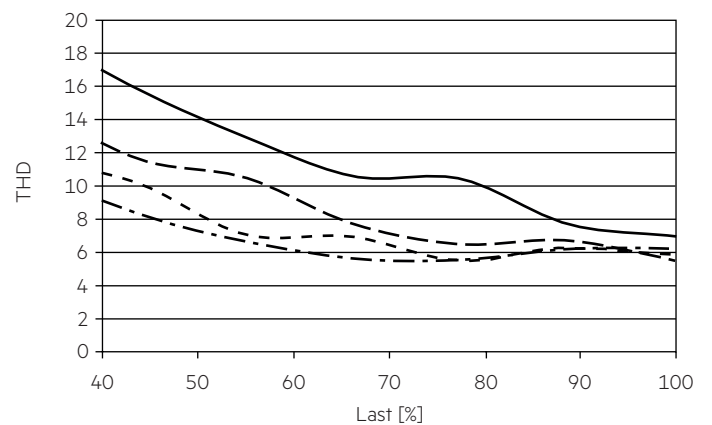

- 500 mA
- - - 700 mA
- · - · - 900 mA
- · - · - 1050 mA

4.7 Maximale Belastung von Leitungsschutzautomaten bezogen auf den Einschaltstrom

Sicherungsautomat	C10	C13	C16	C20	B10	B13	B16	B20	Einschaltstrom	
Installation Ø	1,5 mm ²	1,5 mm ²	1,5 mm ²	2,5 mm ²	1,5 mm ²	1,5 mm ²	1,5 mm ²	2,5 mm ²	I _{max}	Pulsdauer
LC 40/500-1050/42 bDW NF T EXC3	40	52	64	80	40	52	64	80	9,6 A	32 µs

Dies sind max. Werte, die aus dem Einschaltstrom berechnet werden! Achten sie darauf, den max. Nenndauerstrom des Leitungsschutzautomaten nicht zu überschreiten. Kalkulation verwendet typische Werte der Leitungsschutzautomaten-Serie ABB S200 als Referenz.

Tatsächliche Werte können je nach verwendeten Leitungsschutzautomatentypen und der Installationsumgebung abweichen.

4.8 Oberwellengehalt des Netzstromes (bei 230 V / 50 Hz und Volllast) in %

	THD	3.	5.	7.	9.	11.
LC 40/500-1050/42 bDW NF T EXC3	< 11	< 9	< 3	< 3	< 4	< 3

Gemäß 61000-3-2. Oberwellen < 5 mA oder < 0,6 % (welcher auch immer größer ist) des Eingangsstromes werden nicht für die Berechnung vom THD berücksichtigt.

4.9 Dimmcharakteristik

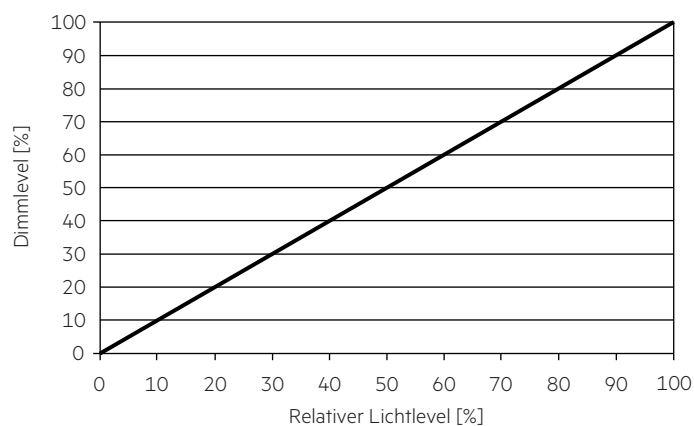

5. Software / Programmierung / Schnittstellen

5.1 Software / Programmierung

Mittels Software und entsprechendem Interface können verschiedene Funktionen aktiviert bzw. Parameter konfiguriert werden.

Der Treiber unterstützt folgende Software und Schnittstellen:

Software / Hardware zur Konfiguration:

- companionSUITE (deviceGENERATOR, deviceCONFIGURATOR, deviceANALYSER)

Interfaces für den Datentransfer:

- NFC

5.2 Nahfeld-Kommunikation (NFC)

Das NFC-Interface bietet eine drahtlose Kommunikation mit dem LED-Treiber. Mit diesem Interface ist es möglich, Konfigurationen auf das Gerät zu schreiben und Konfigurationen, Events und Fehlermeldungen auszulesen, dazu kann die companionSUITE verwendet werden.

Eine korrekte Kommunikation zwischen dem LED-Treiber und der NFC-Antenne kann nur garantiert werden, wenn der Treiber direkt auf die Antenne platziert wird.

Material jeglicher Art zwischen dem Treiber und der NFC-Antenne kann eine Verschlechterung oder Störung der Kommunikation zur Folge haben.

Wir empfehlen die Verwendung folgender NFC-Antennen:

www.tridonic.com/nfc-readers











NFC entspricht dem ISO/IEC 15963 Standard.

6. Funktionen

 companionSUITE:

NFC

Die companionSUITE mit deviceGENERATOR, deviceCONFIGURATOR und deviceANALYSER ist über unsere WEB-Seite erhältlich:
<https://www.tridonic.com/com/de/products/companionsuite.asp>

Icon	Funktion	NFC
	OEM Identifikation	
	OEM GTIN	
	LED Ausgangsstrom	
	corridorFUNCTION	
	Constant light output (CLO)	

6.1 LED Ausgangsstrom



Der LED Ausgangsstrom muss auf das angeschlossene LED-Modul angepasst werden.
 Der Wert wird vom Strombereich des jeweiligen Geräts begrenzt.

6.2 Constant Light Output (CLO)



Mit dieser Funktion kann der Lichtstrom des LED-Moduls über die Lebensdauer konstant gehalten werden.

Die Leuchtleistung eines LED-Moduls geht im Laufe der Lebensdauer zurück.

Die Funktion Constant Light Output (CLO) gleicht diesen natürlichen Rückgang aus, indem der Ausgangsstrom des LED-Treibers über die gesamte Lebensdauer konstant erhöht wird.

CLO erreicht durch Begrenzung des LED-Stroms bei Inbetriebnahme des LED-Treibers und einer linearen Interpolation des Stromes über die Zeit, je nach angegebenen Datenpunkten des Benutzers.

Der Benutzer kann bis zu acht Datenpaare einfügen (Zeit, Level).

Die resultierende Kurve ist das Ergebnis der linearen Verbindung der Datenpunkte. Für weitere Details siehe Produkthandbuch.

7. Schutzfunktionen

7.1 Verhalten bei Kurzschluss

Bei Kurzschluss am LED Ausgang schaltet der LED-Treiber aus. Nach Behebung des Kurzschlusses erfolgt automatische Rückkehr in den nominalen Betrieb.

7.2 Verhalten bei Leerlauf

Der LED-Treiber arbeitet im Burst-Modus, um eine konstante Ausgangsspannung zu liefern, welche es einer Anwendung ermöglicht sicher zu arbeiten auch wenn ein LED-Strang wegen eines Fehlers offen ist.

7.3 Überlastschutz

Wird die maximale Last um einen definierten internen Grenzwert überschritten, schützt sich der LED-Treiber selbst und die LED's flackern. Nach Behebung der Überlast erfolgt automatische Rückkehr in den nominalen Betrieb.

7.4 Übertemperaturschutz

Der LED-Treiber ist vor kurzzeitiger thermischer Überlastung geschützt. Bei Überschreitung der Grenztemperatur schaltet das Gerät selbständig ab. Nach Behebung der Temperaturstörung wird der Normalbetrieb automatisch wiederhergestellt. Der Temperaturschutz wird über $t_{c\ max}$ aktiviert.

8. Sonstiges

8.1 Isolations- bzw. Spannungsfestigkeitsprüfung von Leuchten

Elektronische Betriebsgeräte für Leuchtmittel sind empfindlich gegenüber hohen Spannungen. Bei der Stückprüfung der Leuchte in der Fertigung muss dies berücksichtigt werden.

Gemäß IEC 60598-1 Anhang Q (nur informativ!) bzw. ENEC 303-Annex A sollte jede ausgelieferte Leuchte einer Isolationsprüfung mit 500 V_{DC} während 1 Sekunde unterzogen werden.

Diese Prüfspannung wird zwischen den miteinander verbundenen Klemmen von Phase und Neutraleiter und der Schutzleiteranschlussklemme angelegt. Der Isolationswiderstand muss dabei mindestens 2 MΩ betragen.

Alternativ zur Isolationswiderstandsmessung beschreibt IEC 60598-1 Anhang Q auch eine Spannungsfestigkeitsprüfung mit 1500 V_{AC} (oder 1,414 x 1500 V_{DC}). Um eine Beschädigung von elektronischen Betriebsgeräten zu vermeiden, wird von dieser Spannungsfestigkeitsprüfung jedoch dringendst abgeraten.

Die Equipotentialklemme dient zur Verbindung des Kühlkörpers mit dem LED-Treiber zur Verringerung von Transienten.

8.2 Bedingungen für Lagerung und Betrieb

Luftfeuchtigkeit: 5 % bis max. 85 %, nicht kondensierend (max. 56 Tage/Jahr bei 85 %)

Lagertemperatur: -40 °C bis max. +80 °C

Bevor die Geräte in Betrieb genommen werden, müssen sie sich wieder innerhalb des spezifizierten Temperaturbereiches (t_a) befinden.

8.3 Platzierung

basicDIM Wireless verfügt über eine integrierte Antenne für eine einfache Integration. Um die Reichweite in jede Richtung zu optimieren, sollten bei der Montage des Geräts einige Designrichtlinien beachtet werden.

Die Antenne befindet sich an der Gehäuseseite, die nicht von der Stromschiene verdeckt wird.

Das Gerät so weit wie möglich entfernt von vertikalen Metallstrukturen platzieren.

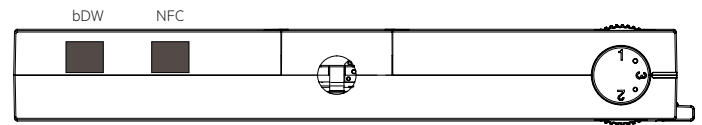

Die Reichweite des Funksignals hängt von der Umgebung ab, z.B. Leuchte, Gebäudekonstruktion, Möbel oder Menschen, und muss in der Installation geprüft und abgenommen werden.

8.4 Netzwerkkompatibilität

Dieser Treiber ist voll kompatibel mit Netzwerken, die bis zu 250 Nodes (Evolution Netzwerke) unterstützen. Wenn der Treiber mit verschiedenen basicDIM Wireless Geräten in einem Evolution Netzwerk verwendet werden soll, muss zuvor deren Kompatibilität überprüft werden.

Sollte ein Gerät nicht mit Evolution Netzwerken kompatibel sein, kann es nur in Netzwerken verwendet werden, die bis zu max. 127 Geräte (Classic Netzwerke) unterstützen.

8.5 Maximale Anzahl an Schaltzyklen

Alle LED-Treiber werden mit 50.000 Schaltzyklen geprüft. Die tatsächlich erreichbare Anzahl Schaltzyklen liegt signifikant höher.

8.6 Zusätzliche Informationen

Weitere technische Informationen auf www.tridonic.com → Technische Daten

Lebensdauerangaben sind informativ und stellen keinen Garantieanspruch dar.

Keine Garantie wenn das Gerät geöffnet wurde!