

**BRIDGE DALI 0-10V PLC DC STR Ip**

Bridge zur Umwandlung von 0 ... 10 V und DALI in Powerline-Kommunikation für das DC-String-System

**Produktbeschreibung**

- \_ Bridge zur Umwandlung von analogen Signalen oder digitalen DALI / DALI-2 Signalen in PLC-Signale zur DC-String-Dimmung
- \_ Hinweis: Die Bridge funktioniert aufgrund der PLC-Technologie nur mit Tridonic 48 V DC-String LED-Treiber (in Kombination mit 48 V LMI DC-Boards). Einen fehlerfreien Betrieb mit 48 V Treibern von Fremdherstellern wird nicht garantiert.
- \_ Zum Anschluss eines dimmbaren DC-String LMI LED drivers in 0 ... 10 V oder DALI Steuerungssystemen
- \_ Im Auslieferungszustand ist 0 ... 10 V aktiv (Details siehe Datenblatt Kapitel 4.1)
- \_ Für maximal 20 DC-String LMI LED-Treiber / Adressen
- \_ Ein- / Ausschalten über DC-STR UNV FO Driver 0 ... 10 V oder DALI
- \_ Für die Funktion „Gruppendimmen“ mit Standard 0 ... 10 V Dimmern oder individuelles Dimmen über DALI
- \_ Class 2 Steuergerät
- \_ Gehäuse: Polycarbonat, weiß
- \_ 5 Jahre Garantie (Bedingungen siehe <https://www.tridonic.com/de/int/services/herstellergarantiebedingungen>)

**Website**

<http://www.tridonic.com/28003419>



**BRIDGE DALI 0-10V PLC DC STR Ip**

Bridge zur Umwandlung von 0 ... 10 V und DALI in Powerline-Kommunikation für das DC-String-System

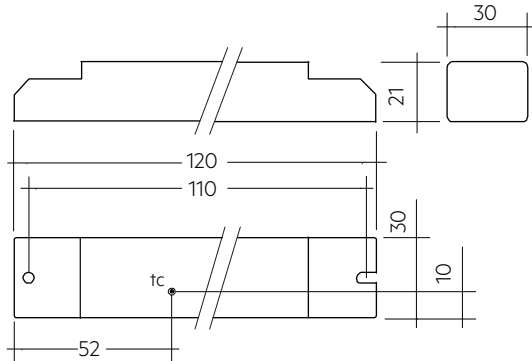
**Bestelldaten**

Typ	Artikelnummer	Verpackung Karton	Gewicht pro Stk.
BRIDGE DALI / 0-10V PLC DC-STR Ip	28003419	10 Stk.	0,038 kg

**Technische Daten**

Netzspannungsbereich DC	45 – 54 V
Nennstrom (bei 48 V DC) <sup>①</sup>	< 30 mA
Leistungsaufnahme	< 1,5 W
Ein / Aus-Schaltzyklen	50.000
Umgebungstemperatur ta (bei Lebensdauer 50.000 h)	-25 ... +60 °C
Max. Gehäusetemperatur tc	65 °C
Garantie (Bedingungen siehe <a href="http://www.tridonic.com">www.tridonic.com</a> )	5 Jahr(e)
Abmessungen L x B x H	120 x 30 x 21 mm

**Prüfzeichen****Normen**

UL 8750, CSA C22.2, FCC PART 15, EN 61347-1, EN 61347-2-11, EN 55015, EN 61547

<sup>①</sup> Nur kompatibel mit dem 48 V DC-String-System von Tridonic.

### 1. Normen

- UL 8750
- CSA C22.2
- FCC Part 15
- EN 61347-1
- EN 61347-2-11
- EN 55015
- EN 61547

Dieses Gerät entspricht Teil 15 der FCC-Richtlinien. Der Betrieb unterliegt den folgenden zwei Bedingungen:

- (1) dieses Gerät darf keine schädlichen Störungen verursachen, und
- (2) dieses Gerät muss empfangene Störungen, einschließlich Störungen, die einen unerwünschten Betrieb verursachen, akzeptieren.

#### 1.1 Glühdrahttest

nach EN 61347-1 mit erhöhter Temperatur von 850 °C bestanden.

### 2. Thermische Angaben und Lebensdauer

#### 2.1 Erwartete Lebensdauer

Die Lebensdauer wird durch das DC-Spannungsversorgungsgerät limitiert. Max. tc-Punkt Temperatur darf nicht überschritten werden.

### 3. Installation / Verdrahtung

#### 3.1 Anschlussdiagramm

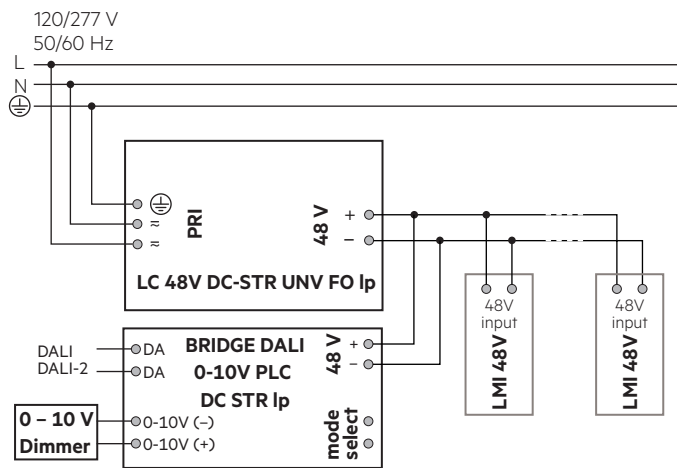

Bei Verwendung der Dimmfunktion dimmbare LMI LED-Treiber mit „DIM“ im Produktnamen.

#### 3.2 Verdrahtungsart und -querschnitt

Zur Verdrahtung Litzendraht mit Aderendhülsen oder Volldraht von 0,2 bis 1,5 mm<sup>2</sup> / 24 – 16 AWG verwenden.

Für perfekte Funktion der Steckklemme Leitungen 8,5–9,5 mm / 3/8 Zoll abisolieren.

Nur einen Draht pro Anschlussklemme verwenden.

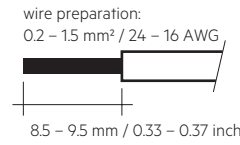

#### 3.3 Lösen der Klemmenverdrahtung

Dazu den “Drücker” an der Klemme betätigen und den Draht nach vorne abziehen.

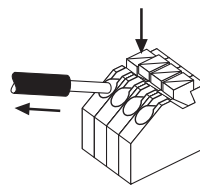

#### 3.4 Einbaubedingungen bei Verwendung als unabhängiger Treiber mit Clip-On

Trocken; Säurefrei; Ölfrei; Fettfrei. Die am Gerät angegebene maximale Umgebungstemperatur (ta) darf nicht überschritten werden. Die unten angegebenen Mindestabstände sind Empfehlungen und von der eingesetzten Leuchte abhängig. Für die Montage direkt in der Ecke nicht geeignet.

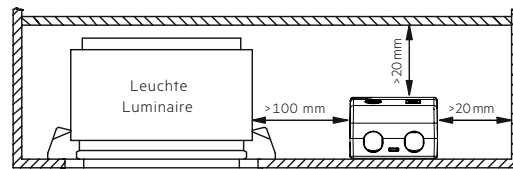

#### 3.5 Hot-Plug-In

Die BRIDGE eignet sich für Hot Plug-in.

Das Geräte wird für die Fadetime-Konfiguration beim Hot-Plug-In kurz abgeschaltet.

Die max. Anzahl der LMI LED-Treiber ist auf 20 begrenzt.

## 4. Elektr. Eigenschaften

### 4.1 Auswahl der Schnittstelle (mode select)

Durch Setzen eines Jumpers an den Interface Klemmen „mode select“ kann zwischen 0...10 V (offen) und DALI-Schnittstelle (geschlossen) gewechselt werden.

### 4.2 Dimming characteristics

#### Steuereingang DALI

Digitale Ansteuerung mittels:  
DALI-Signal: 16 Bit Manchester Code

Zum Dimmen und Programmieren siehe Datenblatt der dimmbaren LMI-LED-Treiber.

#### Steuereingang (0 – 10 V)

Steuereingang offen	max. Dimming Level
Steuereingang kurzgeschlossen	aus (Stand-by)
Steuereingang Strombereich	540 µA
Max. zulässige Eingangsspannung	± 13 V
Spannungsbereich Dimming	1 – 10 V
Eingangsspannung < 1 V	aus (Stand-by)
Eingangsspannung > 10 V	max. Dimming Level

Interface ist class 2 (ohne angeschlossenes DALI).

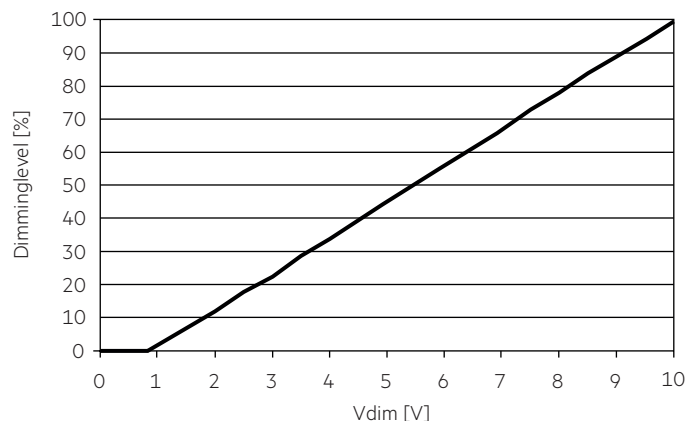

BRIDGE sendet den Bereitschaftsbefehl an die LMI-LED-Treiber vom Betrieb bis zum Bereitschaftszustand für eine Spannung von <0,8 V und von dem Bereitschaftsmodus für eine Spannung von > 1 V.

#### Steuereingang 0 ... 10 V

An die 0 ... 10 V Schnittstelle können passive Potentiometer oder 0 ... 10 V Spannungsquellen angeschlossen werden.

#### Steuerung mit passiven Potentiometern

Für eine genau eingestellte Lichtstärke, wird empfohlen ein 22 kΩ Potentiometer zu verwenden. Wenn bereits ein anderer Potentiometerwert verwendet wird, installieren Sie einen geeigneten Widerstand parallel oder in Serie.

#### Steuerung mit einer 0 ... 10 V Spannungsquelle

Der 0 ... 10 V-Eingang liefert einen Steuerstrom für den Betrieb mit passiven Potentiometern. Bei Verwendung einer aktiven Spannungsquelle ist zu beachten, dass diese einen Strom von 2 mA zur Verfügung stellen muss, um eine korrekte Einstellung zu ermöglichen. In diesem Fall muss die Spannungsquelle einen Mindeststrom von 2 mA liefern, um die maximal benötigte Ausgangsspannung von +10 V zu erreichen.

## 5. Sonstiges

### 5.1 Bedingungen für Lagerung und Betrieb

Luftfeuchtigkeit: 5% bis max. 85%,  
nicht kondensierend  
(max. 56 Tage/Jahr bei 85%)

Lagertemperatur: -25 °C bis max. +60 °C

Bevor die Geräte in Betrieb genommen werden, müssen sie sich wieder innerhalb des spezifizierten Temperaturbereiches (ta Bereich des DC-Spannungsversorgungsgerät) befinden.

### 5.2 Zusätzliche Informationen

Weitere technische Informationen auf [www.tridonic.com](http://www.tridonic.com) → Technische Daten

Garantiebedingungen auf [www.tridonic.com](http://www.tridonic.com) → Services

Lebensdauerangaben sind informativ und stellen keinen Garantieanspruch dar. Keine Garantie wenn das Gerät geöffnet wurde!